

avanti®

Convertible Upright Refrigerator/Freezer 17 cu. ft., 21 cu. ft., and 23 cu. ft. Instruction Manual



Models: AV170VFLJM Series, AV210VFLJM Series, AV230VFLJM Series



Register this and other avanti® products through our website:
<https://www.avantiproductions.com/pages/product-registration>
Product registration is not required to activate warranty.

Important Safeguards	2-3
Electrical Connection	4-5
Product Overview	6
Product Features	6-7
Temperature Control Panel Operation	7 - 9
Installation Instructions	10 - 11
Before First Use	11
Notice For Use	12
Proper Use Of Refrigerator	13
Reversing The Door Swing Of Your Appliance	14
Defrosting Your Refrigerator/Freezer	14
Care And Maintenance	14-15
Troubleshooting	15-16
Warranty	17 - 18

SAVE THIS INSTRUCTION MANUAL FOR FUTURE REFERENCE

English

IMPORTANT SAFEGUARDS



1. **WARNING:** Risk of fire/ Flammable materials
2. **For EN (European) Standard:** This appliance can be used by children aged from 8 years and above and persons with reduce physical sensory or mental capabilities or lack of experience and knowledge if they have been given supervision or instruction concerning use of the appliance in a safe way and understand the hazards involved. Children shall not play with the appliance. Cleaning and user maintenance shall not be made by children without supervision. Children aged from 3 to 8 years are allowed to load and unload refrigerating appliances.
3. **For IEC (International Electrotechnical Commission) Standard:** This appliance is not intended for use by persons (including children) with reduced physical, sensory or mental capabilities, or lack of experience and knowledge, unless they have been given supervision or instruction concerning use of the appliance by a person responsible for their safety.
4. When children are present, they should be supervised to ensure that they do not play with this refrigerator.
5. If the power cord is damaged or the socket hole is loose, it must be replaced by the manufacturer, its service agent or similar institutions to avoid danger.
6. Do not store explosive substances (such as aerosol tanks with flammable propellants) in the refrigerator.
7. The power plug of the equipment must be unplugged after use and before self cleaning of equipment.
8. LED lamp were used, it can only be replaced by the manufacturer or its service agent, together with a part of the appliance
9. **WARNING:** Ensure there are no obstacles in the ventilation holes in the equipment shell or built-in structure.
10. **WARNING:** Do not use mechanical devices or other means to speed up defrosting except the process recommended by the manufacturer.
11. **WARNING:** Do not damage the pipes of the refrigerant circuit.
12. **WARNING:** Do not connect the plug adapter or other accessories to the power plug.
13. **WARNING:** Please dispose the refrigerator according to local regulations, because it uses flammable cyclopentane and refrigerant.
14. **WARNING:** When positioning the equipment, make sure that the power cord is not clamped or damaged.
15. **WARNING:** Do not locate multiple portable socket-outlets or portable power supplies at the rear of the appliance.
16. **WARNING:** Do not modify or extend the power cord.
17. **WARNING:** Risk of child entrapment. Before you throw away your old refrigerator or freezer:
 - Take off the doors.
 - Leave the shelves in place so that children may not easily climb inside.
18. **WARNING:** Keep ventilation openings, in the appliance enclosure or in the built-in structure, clear of obstruction.
19. **WARNING:** Do not use mechanical devices or other means to accelerate the defrosting process, other than those recommended by the manufacturer.
20. **WARNING:** Do not use electrical appliances inside the food storage compartments of the appliance, unless they are of the type recommended by the manufacturer.

21. **WARNING:** Connect to potable water supply only.
22. Before disposing the old refrigerator:
 - Remove the refrigerator doors.
 - Put the bottle racks and doors in a proper place to prevent children from entering and playing to cause accidents.
23. To avoid food contamination, please abide by the following instructions:
 - Please do not open the door for a long time, otherwise it will lead to leakage of cold air, causing the internal temperature of the refrigerator to rise and food to easily deteriorate.
 - Store raw meat and fish in proper containers in the refrigerator so that they do not touch on other foods.
 - If the refrigeration equipment is idle for a long time, please thaw, clean and dry the equipment before leaving, close the door and cut off the power to prevent mold in the container.
24. The refrigeration equipment is not intended to be used as a built-in equipment appliance

REFRIGERANT GAS WARNINGS

1. **DANGER:** Risk of Fire or Explosion. Flammable Refrigerant Used. Do not use mechanical devices to defrost the refrigerator. Do not puncture refrigerant tubing.
2. **DANGER:** Risk of Fire or Explosion. Flammable Refrigerant Used. To be repaired only by trained service personnel. Do not puncture refrigerant tubing.
3. **CAUTION:** Risk of Fire or Explosion. Flammable Refrigerant Used. Consult the repair manual or owner's guide before attempting to service this product. All safety precautions must be followed.
4. **CAUTION:** Risk of Fire or Explosion. Dispose of the unit in accordance with federal and local regulations. Flammable refrigerant used.
5. **CAUTION:** Risk of Fire or Explosion Due to Puncture of Refrigerant Tubing. Follow handling instructions carefully. Flammable refrigerant used.
6. **CAUTION:** To Prevent a Child from Being Entrapped. Keep out of reach of children and do not place the unit in an area accessible to children.
7. **CAUTION:** Risk of Fire



R600a
ISOBUTANE



FLAMMABLE LIQUID
LIQUIDO INFLAMMABLE
LIQUIDE INFLAMMABLE

CAUTION: Risk of fire or explosion due to flammable refrigerant used. Follow handling instructions carefully in compliance with U.S. government regulations.

ADVERTENCIA: Riesgo de incendio o explosión debido al refrigerante inflamable utilizado. Siga las instrucciones de manejo con cuidado, cumpliendo con las regulaciones del gobierno de EE. UU.

ATTENTION : Risque d'incendie ou d'explosion en raison du réfrigérant inflamable utilisé. Suivez attentivement les instructions de manipulation conformément aux règlements du gouvernement des États-Unis.

**SAVE THESE INSTRUCTIONS
HOUSEHOLD USE ONLY**

ELECTRICAL CONNECTION



Improper use of the grounded plug can result in the risk of electrical shock. If the power cord is damaged, submit a warranty service request via our website at: <https://avanti.thelegacycompanies.com/support/tickets/new>

This appliance should be properly grounded for your safety. The power cord of this appliance is equipped with a three-prong plug which mates with standard three prong wall outlets to minimize the possibility of electrical shock.

Do not under any circumstances cut or remove the third ground prong from the power cord supplied. For personal safety, this appliance must be properly grounded.

This appliance requires a standard 115/120 Volt AC ~/60Hz electrical ground outlet with three-prong. Have the wall outlet and circuit checked by a qualified electrician to make sure the outlet is properly grounded. When a standard 2-prong wall outlet is encountered, it is your responsibility and obligation to have it replaced with a properly grounded 3-prong wall outlet.

The cord should be secured behind the appliance and not left exposed or dangling to prevent accidental injury.

The appliance should always be plugged into its own individual electrical outlet which has a voltage rating that matches the rating label on the appliance. This provides the best performance and also prevent overloading house wiring circuits that could cause a fire hazard from overheated. Never unplug the appliance by pulling the power cord. Always grip the plug firmly and pull straight out from the receptacle. Repair or replace immediately all power cords that have become frayed or otherwise damaged. Do not use a cord that shows cracks or abrasion damage along its length or at either end. When moving the appliance, be careful not to damage the power cord.

EXTENSION CORD

Because of potential safety hazards under certain conditions, it is strongly recommended that you do not use an extension cord with this appliance. However, if you must use an extension cord it is absolutely necessary that it be a UL/CUL-Listed, 3-wire grounding type appliance extension cord having a grounding type plug and outlet and that the electrical rating of the cord be 115 volts and at least 10 amperes.

SURGE PROTECTOR

Most electrical appliances use a series of electric control boards to operate. These boards are very susceptible to power surges and could be damaged or destroyed.

If the appliance is going to be used in an area or if your city / country is prone to power surges / outages; it is suggested that you use a power surge protector for all electrical devices / appliances you use. The surge protector that you select must have a surge block high enough to protect the appliance it is connected to. If you have any questions regarding the type and size of surge protector needed contact a licensed electrician in your area.

Damages due to power surges are not considered a manufacturer covered defect and will void your product warranty.



To reduce the risk of fire, electrical shock, or injury when using your refrigerator-freezer, follow these basic precautions:

- Read all instructions before using the refrigerator-freezer.
- **DANGER** or **WARNING**: Risk of child entrapment.
- Child entrapment and suffocation remain significant safety hazards. Unused or discarded refrigerator-freezers must be properly secured or disposed of to prevent accidents.
- Before you throw away your old refrigerator-freezer: Take off the doors. Leave the shelves in place so that children may not easily climb inside.
- Never allow children to operate, play with, or crawl inside the refrigerator-freezer.
- Never clean refrigerator-freezer parts with flammable fluids. The fumes can create a fire hazard or explosion.
- Do not store or use gasoline or any other flammable vapors and liquids in the vicinity of this or any other refrigerator-freezer. The fumes can create a fire hazard or explosion.

PRODUCT OVERVIEW

Congratulations on your purchase of an Avanti® Refrigerator/Freezer!

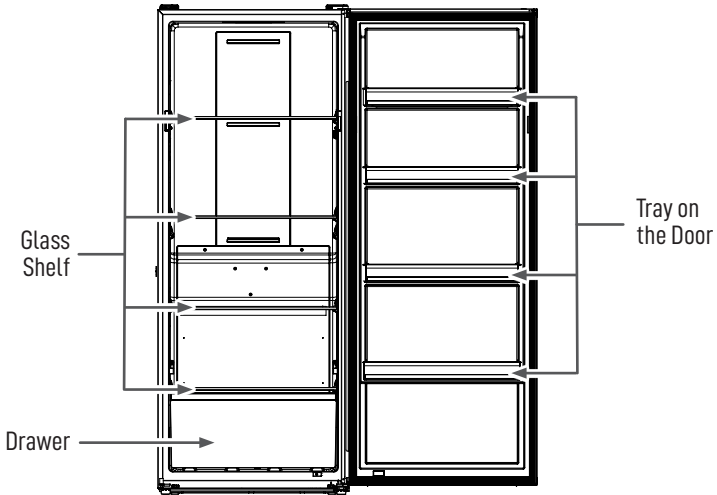

(Product may be subject to change without prior notice)

PRODUCT FEATURES



MAXXSPACE INSULATION

MAXXSPACE Insulation™ Technology – Thinner insulation creates more room for your items, reduces noise for a quieter kitchen, and improves energy efficiency to help you save money.

FROST-FREE TECHNOLOGY

This refrigerator features an advanced frost-free system that prevents ice buildup, eliminating the need for manual defrosting. A high-performance compressor ensures energy efficiency and reliable cooling.

PRECISE TEMPERATURE CONTROL

The digital control system allows you to set and maintain the ideal temperatures for both the refrigerator and freezer compartments, helping keep food fresh for longer.

LED DISPLAY & TOUCH CONTROLS

A large LED display provides a clear view of the current temperature settings, while touch controls allow for easy adjustments and seamless switching between fridge and freezer modes.

QUICK COOLING & FREEZING

The quick cooling function rapidly lowers the refrigerator temperature to **36°F(2°C)**, preserving food freshness. The quick freeze mode reduces the freezer temperature to **-15°F (-26°C)** in a short time, locking in food quality.

DOOR ALARM & SYSTEM ALERTS

A built-in alarm notifies you if the refrigerator door is left open, helping to maintain proper temperatures and prevent energy waste. Additional system alerts provide convenient notifications for easy maintenance.

GARAGE READY

This model is garage ready when set to freezer mode, designed to operate efficiently in a wide range of ambient temperatures from 0°F to 110°F (-18°C to 43°C), making it ideal for use in garages, basements, and other non-climate-controlled spaces. In refrigerator mode, it is designed to function optimally in ambient temperatures from 41°F to 110°F (5°C to 43°C).

SABBATH MODE

When Sabbath Mode is activate interior lights and automatic functions are turned off, ensuring quiet and uninterrupted operation.

TEMPERATURE CONTROL PANEL OPERATION

Operation Buttons	
A	Increase Temperature ("+")
B	Temperature Conversion (Switch between °C & °F)
C	Switch Between Refrigerator & Freezer Modes
D	Decrease Temperature ("-")
E	Turbo Mode - Quick Refrigeration/Quick Freezing
F	Lock/Unlock

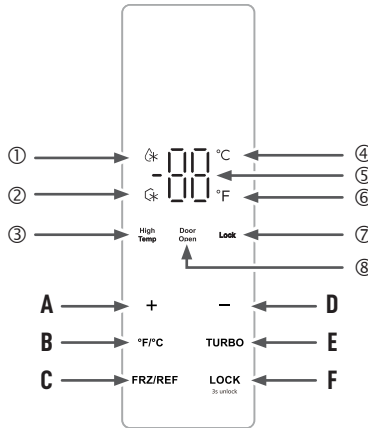

Display screen	
①	Quick Refrigeration Mode
②	Quick Freezing Mode
③	High Temperature Warning
④	Celsius Display
⑤	Temperature Display
⑥	Fahrenheit Display
⑦	Lock/Unlock Indicator
⑧	Door Open Alert



1. Display

- When you turn on the refrigerator for the first time, the display screen will light up for 3 seconds with a startup sound before switching to normal operation mode.
- The default temperatures are set to **41°F (5°C)** for the refrigerator and **0°F (-18°C)** for the freezer.
- The display will show the set refrigerator temperature as long as the unit is functioning normally.
- If no buttons are pressed and the door remains closed, the lock icon will appear and remain for 60 seconds, then the screen will turn off to save energy.
- If the display is off, simply press any button to wake it up.

TEMPERATURE CONTROL PANEL OPERATION

2. Lock and Unlock

• Locking the Control Panel

- Press and hold Button F () for 3 seconds to lock the control panel. A beep will sound, and the lock icon () will appear.

• Unlocking the Control Panel

- Press and hold Button F () again for 3 seconds to unlock. A beep will sound, and the lock icon () will disappear.

• Auto Lock Feature

- If no buttons are pressed for 30 seconds, the control panel will automatically lock.
- If a button is pressed while locked, the lock icon will flash for 8-9 seconds (three times) with a beep alert.

3. Switching Between Refrigerator & Freezer Modes

- Press and hold Button C () for 3 seconds to toggle between refrigeration and freezing modes.

4. Setting the Refrigerator Temperature & Quick Refrigeration (Turbo) Mode

• Adjusting the Refrigerator Temperature

- Press and hold Button C () for 3 seconds until the temperature range appears.
- If the display shows **36°F to 46°F (2°C to 8°C)**, the unit is in Refrigeration Mode.
- Press "+" (Button A) to increase the temperature or "-" (Button D) to decrease it.
- The new temperature setting will be saved when the control panel locks automatically.

• Quick Refrigeration (Turbo) Mode

- Press Button E (TURBO) to activate Turbo Mode.
 - The Quick Refrigeration icon () will illuminate, and the temperature will automatically set to **36°F (2°C)**.
- To exit Turbo Mode, you can:
 - Press +, -, or TURBO again.
 - Or press and hold Button C (FRZ/REF) for 3 seconds to switch to Freezer Mode.
- To return to your previous setting, press Button C (FRZ/REF) again.
- Turbo Mode settings lock in automatically once the panel locks.

5. Setting the Freezer Temperature & Quick Freezing (Turbo) Mode

• Adjusting Freezer Temperature

- Press Button C (FRZ/REF) for 3 seconds until the temperature range appears.
- If the display shows **-11°F to 3°F (-24°C to -16°C)**, the unit is in Freezing Mode.
- Press Button A ("+") or Button D ("-") to adjust the freezer temperature.
- The new temperature setting will be saved when the control panel locks automatically.

- **Quick Freezing (Turbo) Mode**

- Press Button E (TURBO) to activate Turbo Mode.
 - The Quick Freezing icon (❄) will illuminate, and the temperature will automatically set to **-15°F (-26°C)**.
- To exit Turbo Mode, you can:
 - Press +, -, or TURBO again.
 - Or press and hold Button C (FRZ/REF) for 3 seconds to switch to Refrigeration Mode.
- To return to your previous setting, press Button C (FRZ/REF) again.
- Turbo Mode settings lock in automatically once the panel locks.

- 6. Switching Between Fahrenheit & Celsius**

- Press and hold Button B (°F/°C) for 3 seconds to switch between Fahrenheit and Celsius.

- 7. Display Backlight**

- If no buttons are pressed and the door remains closed, the lock icon will appear and keep for 60 seconds, then the screen will turn off to save energy.
- When the backlight turns off, press any button to restore it.

- 8. Power Failure Memory Function**

- If power is lost, the refrigerator remembers the last temperature settings.
- When power is restored, it will continue operating based on the previous settings.

- 9. Door Open Alarm**

- If the refrigerator door is left open for more than 120 seconds, a continuous alarm will sound and the "Door Open" icon will appear on the control panel.
- The alarm will stop and the icon will disappear once the door is closed.

- 10. Sabbath Mode**

Sabbath Mode disables all interior and exterior lights and locks the control panel

- To Turn ON Sabbath Mode**

1. Make sure the control panel is unlocked.
2. Press and hold "+" and "TURBO" at the same time for 3 seconds.
3. Then press and hold "LOCK" for 3 seconds.
 - All lights will turn OFF
 - Control panel will remain locked

- To Turn OFF Sabbath Mode**

1. Press and hold "+" and "TURBO" together for 3 seconds.
 - All lights will turn back ON
 - Control panel will remain locked

- Important Notes**

- No unlocking is required to exit Sabbath Mode
- Door opening will not activate lights while Sabbath Mode is ON
- Display and alerts are disabled during Sabbath Mode

INSTALLATION INSTRUCTIONS

Place the unit on a floor strong enough to support its weight when fully loaded. To level the unit, adjust the leveling legs at the bottom.

Allow 5 inches of clearance at the back and sides and up to 12" on top of the unit to ensure proper air circulation for cooling the compressor and condenser.

Position the unit away from direct sunlight and heat sources such as stoves, heaters, and radiators. Direct sunlight may affect the exterior finish, while heat sources can increase energy consumption. Extremely cold ambient temperatures may also impact performance.

Avoid placing the unit in areas with excessive moisture.

Plug the unit into a properly installed, grounded wall outlet. Do not, under any circumstances, cut or remove the third (ground) prong from the power cord. For any questions regarding power or grounding, consult a certified electrician or an authorized service center.

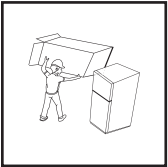

Before using the refrigerator, remove all packaging materials, including the base cushion, foam cushion inside the refrigerator, adhesive tape, etc., and tear off the protective film on the door body and refrigerator.

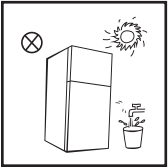

- Keep away from heat sources and avoid direct sunlight.
- Do not place in damp or watery places to prevent rust or weaken insulation effect.
- Do not spray or wash the refrigerator with water, and do not place it in a place where it is damp and easy to splash water, so as not to affect the electrical insulation performance of refrigerator products.

INSTALLATION INSTRUCTIONS

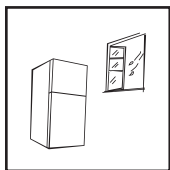

- Place the refrigerator in a well-ventilated place indoors, and the ground is flat and firm (if there is any instability, you can rotate the leveling foot to the left or right for leveling).

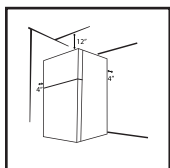

- This refrigerator is designed as a freestanding device and is not meant to be used as a built-in refrigerator/freezer. Installing this product inside a cabinet or walled enclosure will reduce product performance and life, and void product warranty.

BEFORE FIRST USE



- **After moving the refrigerator, let it sit upright for at least two hours before plugging it in. Turning it on too soon may cause performance issues or damage.**

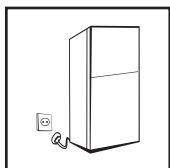

- Before adding food, run the refrigerator for 2–3 hours to ensure proper cooling. In hot weather, allow it to run for at least 4 hours before stocking it with fresh or frozen items.
- If the power is interrupted or the refrigerator is unplugged for cleaning, wait at least five minutes before reconnecting it to prevent potential compressor damage from frequent restarts.

NOTICE FOR USE

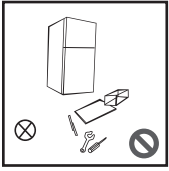

- Do not attempt to dismantle or modify the refrigerator without authorization. Altering the refrigeration system is prohibited. Maintenance should only be performed by qualified professionals.
- If the power cord is damaged, it must be replaced by a certified professional or the seller's maintenance department to prevent safety hazards.

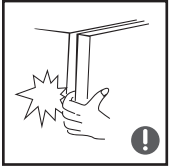

- Be cautious of the small gaps between the freezer door and refrigerator door, as well as between each door and the refrigerator body. Avoid placing your fingers in these areas to prevent injury. When opening and closing the refrigerator door, use gentle force to prevent items from falling.
- Once the refrigerator is running, avoid using wet hands to retrieve food or containers from the freezer, especially metal containers, to prevent frostbite.



- Do not allow children to climb on or enter the refrigerator, as this can lead to entrapment and suffocation. Ensure electrical components are secure to prevent potential harm to children.

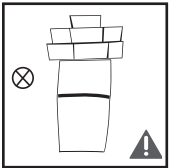

- Do not place heavy objects on top of the refrigerator. They may fall when the door is opened or closed, potentially causing injury or damage.

NOTE ON DOOR REOPENING RESISTANCE:

After opening and closing the upright freezer door, you may notice it is temporarily difficult to reopen. This happens because warm air enters the unit and quickly cools, creating a temporary vacuum. The door should open normally again after 10 to 15 seconds. This is a normal function of the appliance.

Tip: Gently pulling on the door handle while pressing on the edge of the door seal with your fingers can help release the pressure more quickly.

PROPER USE OF REFRIGERATOR

SAFE STORAGE GUIDELINES FOR YOUR REFRIGERATOR



- Do not place flammable, explosive, volatile, or strongly corrosive substances inside electrical appliances, as this may cause product damage or fire hazards.
- Do not store or use combustible materials near the refrigerator to prevent fire risks.



This appliance is intended to be used in household and similar applications such as:

- Staff kitchen areas in shops, offices and other working environments;
- Farm houses and by clients in hotels, motels and other residential type environments;
- Bed and breakfast type environments;
- Catering and similar non-retail applications.

LEVELING YOUR APPLIANCE

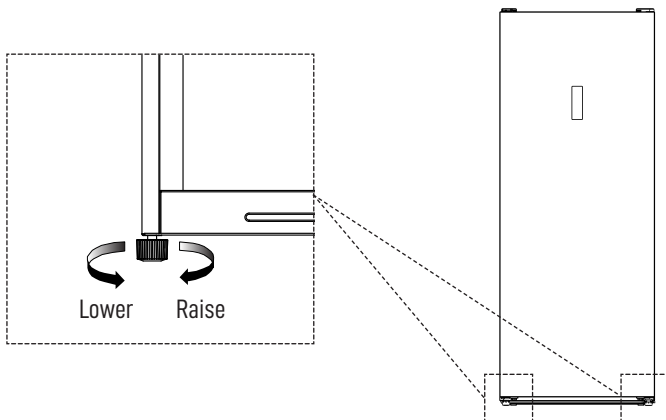

ADJUSTMENT STEPS:

1. To raise the refrigerator, turn the leveling foot clockwise.
2. To lower the refrigerator, turn the leveling foot counterclockwise.
3. Adjust both leveling feet as needed until the refrigerator is stable and level.

REVERSING THE DOOR SWING OF YOUR APPLIANCE



This refrigerator-freezer is designed for reversible door installation, allowing the door to open from either the left or right side. If you would like to reverse the door swing, please scan the QR code for step-by-step instructions or contact customer service for assistance.

DEFROSTING YOUR REFRIGERATOR/FREEZER

This refrigerator-freezer is frost-free and uses an air-cooling system with an automatic defrosting function. However, minor frost may occasionally form due to seasonal or temperature changes. If needed, you can manually remove frost by unplugging the appliance and allowing it to defrost or by wiping it away with a dry towel.

CARE AND MAINTENANCE

- Keep the area behind and around the refrigerator clean to improve heat dissipation and save energy.
- Clean the interior regularly to prevent odors.
 - Use a soft cloth or sponge with clear water or a non-corrosive neutral detergent.
 - Wipe with clean water, then dry thoroughly with a soft cloth.
 - Leave the door open to air dry before turning the power back on.

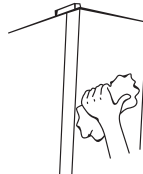
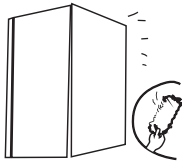
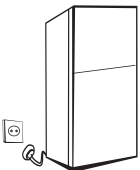



Cleaning Precautions

Do NOT use:

- Hard brushes, steel wool, or abrasive cleaners (e.g., toothpaste).
- Organic solvents (e.g., alcohol, acetone, lacquer thinner).
- Boiling water, acids, or alkaline cleaners.
- These may damage the refrigerator's surface and interior.

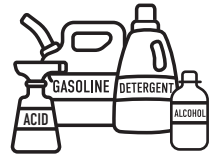

Electrical Safety

- Avoid direct water contact with electrical components.
- Use a dry cloth to clean sensitive parts like lighting fixtures.



TROUBLESHOOTING

Error Codes

- If a fault code appears on the display, the refrigerator is not operating normally.
- The unit may still cool in some cases, but maintenance is required as soon as possible for optimal performance.

Prompt	E1	E2	E4	E5	E6
Fault	Refrigeration Temperature Sensor Fault	Freeze Temperature Sensor Fault	Freezing and Defrosting Sensor Fault	Ambient Temperature Sensor Fault	Communication Fault

TROUBLESHOOTING

The following issues can be handled by the user. Please contact customer service if the issues are not resolved.

Problem	Possible Cause
Refrigerator Won't Turn On	<ul style="list-style-type: none">• Ensure the refrigerator is plugged in and the outlet is working.• Check if the voltage is too low.• Look for a power outage or a tripped circuit breaker.
Unpleasant Odor	<ul style="list-style-type: none">• Wrap strong-smelling foods tightly.• Remove any spoiled food.• Clean the inside of the refrigerator.
Compressor Running Too Long	<ul style="list-style-type: none">• It's normal for the refrigerator to run longer in hot weather.• Avoid overloading the refrigerator with warm food.• Make sure the doors are not being opened too frequently.
Light Won't Turn On	<ul style="list-style-type: none">• Ensure the refrigerator is properly plugged in and that the bulb isn't damaged.• If needed, have a specialist replace the light.
Door Won't Close Properly	<ul style="list-style-type: none">• Remove any food items blocking the door.• Check if the refrigerator is level and adjust if necessary.
Loud Noises	<ul style="list-style-type: none">• Ensure the refrigerator is on a level surface.• Check if accessories inside the refrigerator are securely placed.
Door Seal Not Secure	<ul style="list-style-type: none">• Remove any debris or food particles from the door seal.• If the seal is not sealing properly, gently heat it with a hairdryer or warm towel to restore its shape.
Water Pan Overflows	<ul style="list-style-type: none">• Avoid overloading the refrigerator with excessive food.• Make sure doors close properly to prevent excessive defrosting and water overflow.
Refrigerator Feels Hot	<ul style="list-style-type: none">• It's normal for the refrigerator to feel warm due to heat dissipation from the condenser.• Ensure proper ventilation around the appliance.
Surface Condensation	<ul style="list-style-type: none">• Condensation on the outside is normal in humid conditions.• Wipe off moisture with a clean cloth.
Unusual Noises	<ul style="list-style-type: none">• A humming or buzzing noise is normal when the compressor runs, especially when starting or stopping.• Occasional creaking sounds from refrigerant flow are also normal.

YOUR AVANTI PRODUCTS WARRANTY

Staple your sales receipt here. Proof of original purchase date is needed to obtain service under warranty.

WHAT IS COVERED – LIMITED ONE-YEAR WARRANTY

Avanti Products warrants that the product is free from defects in materials and/or workmanship for a period of twelve (12) months from the later of the date of purchase by or delivery to the original owner, under normal use. This warranty shall not be stalled, tolled, extended, or suspended for any reason unless specifically described in this document. During this period, Avanti Products will, at its option, repair or replace any part of the product which proves to be defective in material or workmanship under normal use. Avanti Products will provide you with a reasonably similar product that is either new or factory refurbished.

All Avanti appliances of 3.5 cubic feet capacity or less must be brought/sent to the appliance service center for repair.

For rental or commercial use, the warranty period is 90 days.

FULL 30-DAY WARRANTY (COOKTOPS ONLY)

From the date of purchase or delivery on glass parts and finishes of porcelain enamel, painted, or bright metal finished parts.

EXTENDED WARRANTY COVERAGE

- **Refrigeration Products:** For the second through the fifth year from the later of the date of purchase or delivery, the sealed system, including the compressor, evaporator, condenser, and tubing, is covered for replacement parts only under normal use. Avanti Products will provide a replacement compressor free of charge if a failure occurs within this period; however, the customer is responsible for all service labor, transportation, and freight charges. For rental or commercial use, the limited compressor warranty is one year and nine months. If the product requires transport to a service center for repairs, all associated costs are the customer's responsibility.
- **Laundry Products:** The plastic tub is covered for 5 years, and the stainless-steel tub is covered for 7 years from the later of the date of purchase or delivery, under normal use. Coverage applies to replacement parts only; the customer is responsible for labor and transportation costs.
- **Microwave Ovens:** The magnetron tube is covered for years 2 through 7 from the later of the date of purchase or delivery, under normal use. The second year includes replacement parts only, with the customer responsible for labor and transportation costs. Years 3 through 7 provide magnetron tube replacement only, excluding labor and transportation costs.
- **Ranges, Cooktops, Dishwashers, and Other Products:** No extended warranty beyond the one-year standard coverage.

WARRANTY EXCLUSIONS / WHAT IS NOT COVERED:

The warranty coverage described herein excludes all defects or damage that are not the direct fault of Avanti Products, including without limitation, one or more of the following:

- Failure to comply with any applicable state, local, city, or county electrical, plumbing, or building codes.
- This warranty does not cover the cost of disposal, removal, or uninstallation of the appliance, including any associated labor or transportation fees. The customer is responsible for properly discarding or recycling the unit in accordance with local regulations.
- This warranty does not cover white glove delivery, installation, or setup of warranty replacement products. The customer is responsible for any associated costs, including transportation, unpacking, and installation services.
- External, elemental, and environmental forces, including rain, wind, sand, floods, fires, mudslides, freezing temperatures, excessive moisture, extended exposure to humidity, lightning, power surges, structural failures, and acts of God.
- Content losses of food or other stored materials due to spoilage.
- Incidental or consequential damages.

CONTINUED

- Failure of the product if used for other than its intended purpose or not under normal use.
- Cosmetic damage, including scratches, nicks, minor dents, or other external surface issues, must be reported within 30 days of delivery to be covered.
- Shipping and handling costs associated with product replacement.
- Repairs performed by unauthorized service providers.
- Consumable parts (i.e. light bulbs, batteries, air or water filters, preservation solutions, etc.)
- Discoloration, rust or oxidation of surfaces resulting from caustic or corrosive environments including but not limited to high salt concentrations, high moisture or humidity or exposure to chemicals.
- Parts and labor costs for the following will not be considered as warranty:
 - Plastic cabinet liners.
 - Light bulbs and/or plastic housing.
 - Microwave inner door panels, door shelves, door rails, and/or door supports.
 - Punctured evaporator that voids the warranty on the complete sealed system.
- Service calls related to abuse, misuse, inadequate electrical power, accidents, fire, floods, or other acts of God.
- Surcharges, including after-hour, weekend, or holiday service calls, tolls, ferry trip charges, or mileage expenses for service calls to remote areas.
- Damage resulting from improper voltage, electrical surges, or circuit breaker failures is not covered.
- Extended warranty coverage does not apply to commercial, rental, or business use.
- Water damage resulting from improper installation, clogged drains, leaking supply hoses, or external flooding is not covered.
- This warranty does not apply outside the continental USA.

In no event shall Avanti Products have any liability or responsibility whatsoever for damage to surrounding property, including cabinetry, floors, ceilings, and other structures and/or objects around the product. Also excluded from this warranty are scratches, nicks, minor dents, and other cosmetic damages on external surfaces and exposed parts; Products on which the serial numbers have been altered, defaced or removed; service visits for customer education, or visits where there is nothing wrong with the product; correction of installation problems (you are solely responsible for any structure and setting for the product, including all electrical, plumbing and/or other connecting facilities, for proper foundation/flooring, and for any alterations including without limitation cabinetry, walls, floors, shelving etc., as well as the resetting of breakers or fuses.)

OUT OF WARRANTY PRODUCT

Avanti Products is under no obligation, at law or otherwise, to provide you with any concessions, including repairs, pro-rates, or product replacement, once this warranty has expired.

© 2026 Avanti Products
 The Legacy Companies
 Weston, FL 33331 U.S.A.
 www.AvantiProducts.com

avanti®

Réfrigérateur/Congélateur Vertical Convertible 17 cu. ft., 21 cu. ft., and 23 cu. ft.

Manuel d'instructions



Modèles: AV170VFLJM Series, AV210VFLJM Series, AV230VFLJM Series



Enregistrez ce produit et d'autres produits Avanti® sur notre site Web :
<https://www.avantiproducts.com/pages/product-registration>
L'enregistrement du produit n'est pas nécessaire pour activer la garantie.

Mesures De Sécurité Importantes	2-3
Connexion Électrique	4-5
Présentation Du Produit	6
Caractéristiques Du Produit	6-7
Fonctionnement Du Panneau De Contrôle De La Température	7 - 9
Instructions D'installation	10 - 11
Avant La Première Utilisation	11
Avis D'utilisation	12
Utilisation Appropriée Du Réfrigérateur	13
Inverser Le Sens D'ouverture De La Porte De Votre Appareil	14
Dégivrage De Votre Réfrigérateur/Congélateur	14
Entretien Et Entretien	14-15
Dépannage	15-16
Garantie	17 - 18

CONSERVEZ CE MANUEL D'INSTRUCTIONS POUR RÉFÉRENCE FUTURE

MESURES DE SÉCURITÉ IMPORTANTES



- 1. Avertissement :** Risque d'incendie / Matériaux inflammables
- 2. Pour la norme EN (européenne) :** Cet appareil peut être utilisé par des enfants âgés de 8 ans et plus ainsi que par des personnes ayant des capacités physiques, sensorielles ou mentales réduites ou manquant d'expérience et de connaissances, à condition qu'ils aient reçu une supervision ou des instructions concernant l'utilisation de l'appareil de manière sécuritaire et qu'ils comprennent les risques impliqués. Les enfants ne doivent pas jouer avec l'appareil. Le nettoyage et l'entretien de l'appareil ne doivent pas être effectués par des enfants sans supervision. Les enfants âgés de 3 à 8 ans peuvent charger et décharger les appareils réfrigérants.
- 3. Pour la norme IEC (Commission électrotechnique internationale) :** Cet appareil n'est pas destiné à être utilisé par des personnes (y compris des enfants) ayant des capacités physiques, sensorielles ou mentales réduites, ou manquant d'expérience et de connaissances, à moins qu'elles n'aient reçu une supervision ou des instructions concernant l'utilisation de l'appareil par une personne responsable de leur sécurité.
- 4.** Lorsque des enfants sont présents, ils doivent être surveillés pour s'assurer qu'ils ne jouent pas avec ce réfrigérateur.
- 5.** Si le cordon d'alimentation est endommagé ou si la prise est desserrée, il doit être remplacé par le fabricant, son agent de service ou des institutions similaires afin d'éviter tout danger.
- 6.** Ne stockez pas de substances explosives (comme des canettes aérosols avec des gaz propulseurs inflammables) dans le réfrigérateur.
- 7.** La prise de courant de l'appareil doit être débranchée après son utilisation et avant le nettoyage de l'appareil.
- 8.** Si une lampe LED est utilisée, elle ne peut être remplacée que par le fabricant ou son agent de service, ainsi qu'une pièce de l'appareil.
- 9. Avertissement :** Assurez-vous qu'il n'y a pas d'obstacles dans les trous de ventilation du boîtier de l'appareil ou de la structure intégrée.
- 10. Avertissement :** Ne pas utiliser de dispositifs mécaniques ou d'autres moyens pour accélérer le dégivrage, sauf le processus recommandé par le fabricant.
- 11. Avertissement :** Ne pas endommager les tuyaux du circuit de réfrigérant.
- 12. Avertissement :** Ne pas connecter l'adaptateur de prise ou d'autres accessoires à la prise de courant.
- 13. Avertissement :** Veuillez éliminer le réfrigérateur conformément aux réglementations locales, car il utilise du cyclopentane inflammable et un réfrigérant.
- 14. Avertissement :** Lors de la mise en place de l'appareil, assurez-vous que le cordon d'alimentation n'est pas comprimé ni endommagé.
- 15. Avertissement :** Ne placez pas plusieurs prises de courant portables ou sources d'alimentation portables à l'arrière de l'appareil.
- 16. Avertissement :** Ne modifiez pas ni ne prolongez le cordon d'alimentation.
- 17. Avertissement :** Risque de piégeage d'enfants. Avant de jeter votre ancien réfrigérateur ou congélateur :
 - Retirez les portes.
 - Laissez les étagères en place afin que les enfants ne puissent pas facilement grimper à l'intérieur.
- 18. Avertissement :** Gardez les ouvertures de ventilation, dans l'enveloppe de l'appareil ou dans la structure intégrée, dégagées de toute obstruction.
- 19. Avertissement :** Ne pas utiliser de dispositifs mécaniques ou d'autres moyens pour accélérer le processus de dégivrage, autres que ceux recommandés par le fabricant.
- 20. Avertissement :** Ne pas utiliser d'appareils électriques à l'intérieur des compartiments de stockage des aliments de l'appareil, sauf s'ils sont du type recommandé par le fabricant.
- 21. Avertissement :** Ne connecter qu'à une alimentation en eau potable.

22. Avant de jeter l'ancien réfrigérateur :
 - Retirez les portes du réfrigérateur.
 - Placez les étagères à bouteilles et les portes dans un endroit approprié pour empêcher les enfants d'y entrer et de jouer, ce qui pourrait causer des accidents.
23. Pour éviter la contamination des aliments, veuillez suivre les instructions suivantes :
 - Veuillez ne pas laisser la porte ouverte pendant une longue période, car cela entraînerait une fuite d'air froid, ce qui ferait augmenter la température interne du réfrigérateur et provoquerait la détérioration rapide des aliments.
 - Conservez la viande crue et le poisson dans des contenants appropriés dans le réfrigérateur afin qu'ils ne touchent pas d'autres aliments.
 - Si l'équipement de réfrigération est inutilisé pendant une longue période, veuillez dégivrer, nettoyer et sécher l'appareil avant de le laisser, fermez la porte et coupez l'alimentation pour éviter la formation de moisissure dans le contenant.
24. L'équipement de réfrigération n'est pas destiné à être utilisé comme appareil encastré

AVERTISSEMENTS CONCERNANT LES GAZ RÉFRIGÉRANTS

1. **DANGER** : Risque d'incendie ou d'explosion. Réfrigérant inflammable utilisé. Ne pas utiliser de dispositifs mécaniques pour dégivrer le réfrigérateur. Ne pas percer les tuyaux du réfrigérant.
2. **DANGER** : Risque d'incendie ou d'explosion. Réfrigérant inflammable utilisé. À réparer uniquement par du personnel de service formé. Ne pas percer les tuyaux du réfrigérant.
3. **ATTENTION** : Risque d'incendie ou d'explosion. Réfrigérant inflammable utilisé. Consultez le manuel de réparation ou le guide de l'utilisateur avant de tenter de réparer ce produit. Toutes les précautions de sécurité doivent être suivies.
4. **ATTENTION** : Risque d'incendie ou d'explosion. Éliminer l'appareil conformément aux réglementations fédérales et locales. Réfrigérant inflammable utilisé.
5. **ATTENTION** : Risque d'incendie ou d'explosion dû à la perforation des tuyaux du réfrigérant. Suivre attentivement les instructions de manipulation. Réfrigérant inflammable utilisé.
6. **ATTENTION** : Pour éviter qu'un enfant ne soit piégé. Garder hors de la portée des enfants et ne pas placer l'appareil dans une zone accessible aux enfants.
7. **ATTENTION** : Risque d'incendie.



R600a
ISOBUTANE



FLAMMABLE LIQUID
LÍQUIDO INFLAMABLE
LIQUIDE INFLAMMABLE

CAUTION: Risk of fire or explosion due to flammable refrigerant used. Follow handling instructions carefully in compliance with U.S. government regulations.

ADVERTENCIA: Riesgo de incendio o explosión debido al refrigerante inflamable utilizado. Siga las instrucciones de manejo con cuidado, cumpliendo con las regulaciones del gobierno de EE. UU.

ATTENTION : Risque d'incendie ou d'explosion en raison du réfrigérant inflammable utilisé. Suivez attentivement les instructions de manipulation conformément aux règlements du gouvernement des États-Unis.

**UTILISATION DOMESTIQUE UNIQUEMENT
CONSERVEZ CES INSTRUCTIONS**

CONNEXION ÉLECTRIQUE



Une utilisation incorrecte de la fiche mise à la terre peut entraîner un risque de choc électrique. Si le cordon d'alimentation est endommagé, soumettez une demande de service sous garantie via notre site Web à l'adresse suivante :

<https://avanti.thelegacycompanies.com/support/tickets/new>

Cet appareil doit être correctement mis à la terre pour votre sécurité. Le cordon d'alimentation de cet appareil est équipé d'une fiche à trois broches qui s'adapte aux prises murales standard à trois broches afin de minimiser le risque de choc électrique.

Ne coupez ni ne retirez en aucun cas la troisième broche de mise à la terre du cordon d'alimentation fourni. Pour votre sécurité personnelle, cet appareil doit être correctement mis à la terre.

Cet appareil nécessite une prise de courant standard de 115/120 Volts AC ~/60Hz avec une mise à la terre à trois broches. Faites vérifier la prise murale et le circuit par un électricien qualifié pour vous assurer que la prise est correctement mise à la terre. Lorsqu'une prise murale à deux broches standard est rencontrée, il est de votre responsabilité et de votre obligation de la remplacer par une prise murale à trois broches correctement mise à la terre.

Le cordon doit être sécurisé derrière l'appareil et ne pas être laissé exposé ou pendouillant pour éviter les blessures accidentelles.

L'appareil doit toujours être branché dans sa propre prise électrique individuelle, dont la tension correspond à l'étiquette de l'appareil. Cela garantit une meilleure performance et prévient également la surcharge des circuits électriques de la maison, ce qui pourrait provoquer un risque d'incendie en raison de la surchauffe. Ne débranchez jamais l'appareil en tirant sur le cordon d'alimentation. Saisissez toujours fermement la fiche et tirez-la directement de la prise. Réparez ou remplacez immédiatement tous les cordons d'alimentation qui sont effilochés ou endommagés de quelque manière que ce soit. Ne utilisez pas un cordon qui présente des fissures ou des dommages par abrasion le long de sa longueur ou à ses extrémités. Lorsque vous déplacez l'appareil, faites attention à ne pas endommager le cordon d'alimentation.

CÂBLE D'EXTENSION

En raison de risques potentiels pour la sécurité dans certaines conditions, il est fortement recommandé de ne pas utiliser de cordon d'extension avec cet appareil. Cependant, si vous devez utiliser un cordon d'extension, il est absolument nécessaire qu'il soit un cordon d'extension pour appareil de type mise à la terre, homologué UL/CUL, à 3 fils, avec une prise et une prise de type mise à la terre, et que la capacité électrique du cordon soit de 115 volts et au moins 10 ampères.

PARAFEUX

La plupart des appareils électriques utilisent une série de cartes de contrôle électrique pour fonctionner. Ces cartes sont très sensibles aux surtensions et peuvent être endommagées ou détruites.

Si l'appareil doit être utilisé dans une zone ou si votre ville/pays est sujet aux surtensions/coupures de courant, il est recommandé d'utiliser un parasurtenseur pour tous les appareils électriques que vous utilisez. Le parasurtenseur que vous choisissez doit avoir un bloc de surtension suffisamment élevé pour protéger l'appareil auquel il est connecté. Si vous avez des questions concernant le type et la taille de parasurtenseur nécessaires, contactez un électricien licencié dans votre région.

Les dommages causés par des surtensions ne sont pas considérés comme un défaut couvert par le fabricant et annuleront la garantie de votre produit.

 **AVERTISSEMENT** 

Pour réduire le risque d'incendie, de choc électrique ou de blessure lors de l'utilisation de votre réfrigérateur-congérateur, suivez ces précautions de base :

- Lisez toutes les instructions avant d'utiliser le réfrigérateur-congérateur.
- **DANGER** ou **AVERTISSEMENT** : Risque de piégeage d'enfants.
- Le piégeage d'enfants et l'asphyxie restent des risques importants pour la sécurité. Les réfrigérateurs-congérateurs inutilisés ou jetés doivent être correctement sécurisés ou éliminés pour prévenir les accidents.
- Avant de jeter votre vieux réfrigérateur-congérateur : Retirez les portes. Laissez les étagères en place afin que les enfants ne puissent pas facilement y grimper.
- Ne laissez jamais les enfants utiliser, jouer avec ou ramper à l'intérieur du réfrigérateur-congérateur.
- Ne nettoyez jamais les pièces du réfrigérateur-congérateur avec des fluides inflammables. Les fumées peuvent créer un risque d'incendie ou d'explosion.
- Ne stockez ni n'utilisez de l'essence ou d'autres vapeurs et liquides inflammables à proximité de ce réfrigérateur-congérateur ou de tout autre réfrigérateur-congérateur. Les fumées peuvent créer un risque d'incendie ou d'explosion.

PRÉSENTATION DU PRODUIT

Félicitations pour votre achat d'un réfrigérateur/congélateur Avanti®!

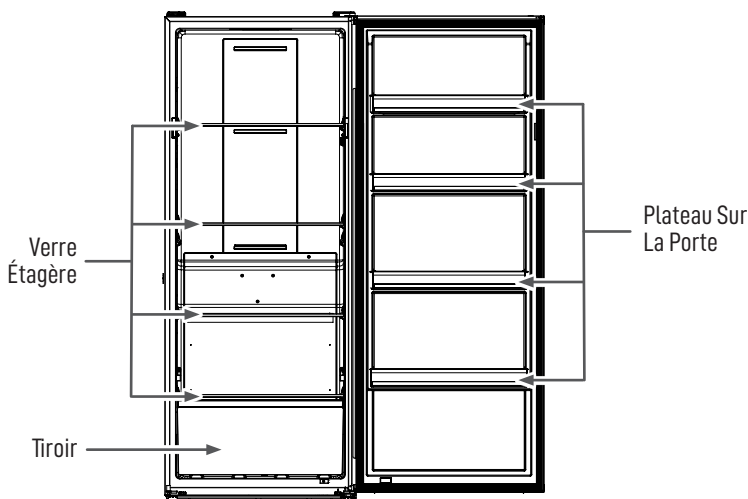

(Le produit peut être sujet à changement sans préavis)

CARACTÉRISTIQUES DU PRODUIT



ISOLATION MAXXSPACE

Technologie d'isolation MAXXSPACE™ – Une isolation plus fine crée plus d'espace pour vos articles, réduit le bruit pour une cuisine plus silencieuse et améliore l'efficacité énergétique pour vous aider à économiser de l'argent.

TECHNOLOGIE SANS GIVRE

Ce réfrigérateur est doté d'un système antigivre avancé qui empêche l'accumulation de glace, éliminant ainsi le besoin de dégivrage manuel. Un compresseur haute performance garantit une efficacité énergétique et un refroidissement fiable.

CONTRÔLE PRÉCIS DE LA TEMPÉRATURE

Le système de contrôle numérique vous permet de régler et de maintenir les températures idéales pour les compartiments réfrigérateur et congélateur, contribuant ainsi à conserver les aliments frais plus longtemps.

AFFICHAGE DEL ET COMMANDES TACTILES

Un grand écran DEL offre une vue claire des réglages de température actuels, tandis que les commandes tactiles permettent des réglages faciles et une commutation transparente entre les modes réfrigérateur et congélateur.

REFROIDISSEMENT ET CONGÉLATION RAPIDES

La fonction de refroidissement rapide abaisse rapidement la température du réfrigérateur à **36 °F (2 °C)**, préservant ainsi la fraîcheur des aliments. Le mode de congélation rapide réduit la température du congélateur à **-15 °F (-26 °C)** en peu de temps, préservant ainsi la qualité des aliments.

DOOR ALARM & SYSTEM ALERTS

Une alarme intégrée vous avertit si la porte du réfrigérateur est laissée ouverte, ce qui aide à maintenir des températures appropriées et à éviter le gaspillage d'énergie. Des alertes système supplémentaires fournissent des notifications pratiques pour un entretien facile.

ALARME DE PORTE ET ALERTES SYSTÈME

Ce modèle est prêt pour le garage lorsqu'il est réglé en mode congélateur, conçu pour fonctionner efficacement dans une large gamme de températures ambiantes de **0 °F à 110 °F (-18 °C à 43 °C)**, ce qui le rend idéal pour une utilisation dans les garages, les sous-sols et autres espaces non climatisés. En mode réfrigérateur, il est conçu pour fonctionner de manière optimale à des températures ambiantes comprises entre **41 °F et 110 °F (5 °C et 43 °C)**.

MODE SABBAT

Lorsque le mode Sabbat est activé, les lumières intérieures et les fonctions automatiques sont désactivées, garantissant un fonctionnement silencieux et ininterrompu.

FUNCTIONNEMENT DU PANNEAU DE CONTRÔLE DE LA TEMPÉRATURE

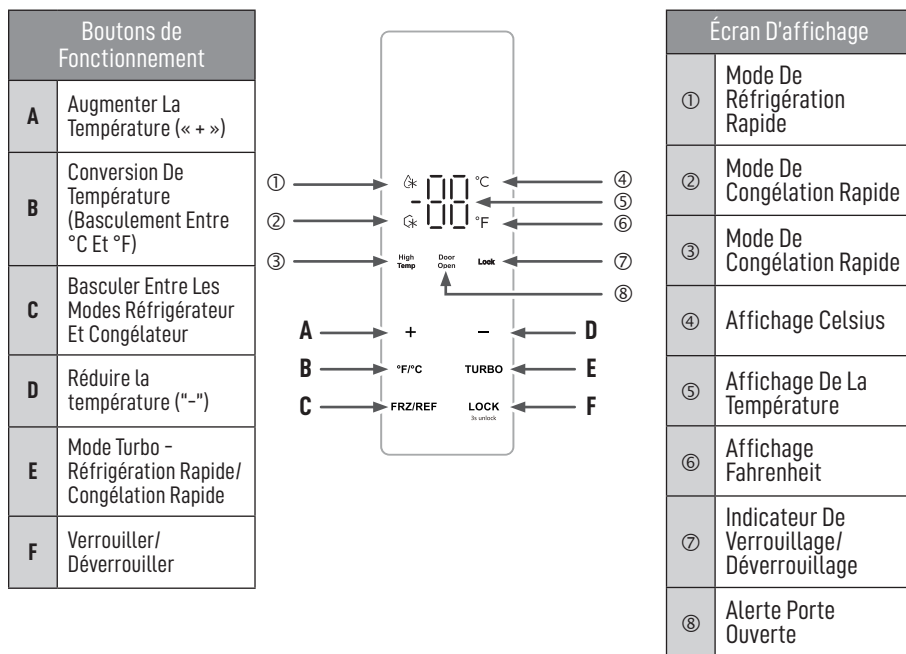

1. Afficher

- Lorsque vous allumez le réfrigérateur pour la première fois, l'écran d'affichage s'allume pendant 3 secondes avec un son de démarrage avant de passer en mode de fonctionnement normal.
- Les températures par défaut sont réglées à **41 °F (5 °C)** pour le réfrigérateur et à **0 °F (-18 °C)** pour le congélateur.
- L'écran affichera la température réglée du frigo tant que l'appareil fonctionne normalement.
- Si aucun bouton n'est enfoncé et que la porte reste fermée, l'icône de verrouillage apparaîtra et restera pendant 60 secondes, puis l'écran s'éteindra pour économiser de l'énergie.
- Si l'écran est éteint, appuyez simplement sur n'importe quel bouton pour le réveiller.

FONCTIONNEMENT DU PANNEAU DE CONTRÔLE DE LA TEMPÉRATURE

1. Verrouiller et Déverrouiller

• Verrouillage du panneau de commande

- Appuyez sur le bouton F (LOCK) et maintenez-le enfoncé pendant 3 secondes pour verrouiller le panneau de commande. Un bip retentira et l'icône de verrouillage (Lock) apparaîtra.

• Déverrouillage du panneau de contrôle

- Appuyez de nouveau sur le bouton F (LOCK) et maintenez-le enfoncé pendant 3 secondes pour déverrouiller. Un bip retentira et l'icône de verrouillage (Lock) disparaîtra.

• Fonction De Verrouillage Automatique

- Si aucun bouton n'est appuyé pendant 30 secondes, le panneau de commande se verrouille automatiquement.
- Si un bouton est enfoncé alors qu'il est verrouillé, l'icône de verrouillage clignotera pendant 8 à 9 secondes (trois fois) avec un bip d'alerte.

2. Basculer Entre Les Modes Réfrigérateur Et Congélateur

- Appuyez sur le bouton C (FRZ/REF) et maintenez-le enfoncé pendant 3 secondes pour basculer entre les modes de réfrigération et de congélation.

3. Réglage de la température du réfrigérateur et du mode de réfrigération rapide (Turbo)

• Adjusting the Refrigerator Temperature

- Appuyez sur le bouton C (FRZ/REF) et maintenez-le enfoncé pendant 3 secondes jusqu'à ce que la plage de température apparait.
- Si l'écran affiche **36 °F à 46 °F (2 °C à 8 °C)**, l'appareil est en mode réfrigération.
- Appuyez sur « + » (Bouton A) pour augmenter la température ou sur « - » (Bouton D) pour la diminuer.
- Le nouveau réglage de température sera enregistré lorsque le panneau de commande se verrouille automatiquement.

• Mode De Réfrigération Rapide (Turbo)

- Appuyez sur le bouton E (TURBO) pour activer le mode Turbo.
 - L'icône de réfrigération rapide (⚡) s'allumera et la température sera automatiquement réglée à **36 °F (2 °C)**.
- Pour quitter le mode Turbo, vous pouvez:
 - Appuyez de nouveau sur +, - ou TURBO.
 - Ou appuyez sur le bouton C (FRZ/REF) et maintenez-le enfoncé pendant 3 secondes pour passer à Mode congélateur.
- Pour revenir à votre réglage précédent, appuyez de nouveau sur le bouton C (FRZ/REF).
- Les réglages du mode Turbo se verrouillent automatiquement une fois le panneau verrouillé.

4. Réglage de la température du congélateur et du mode de congélation rapide (Turbo)

• Réglage De La Température Du Congélateur

- Appuyez sur le bouton C (FRZ/REF) pendant 3 secondes jusqu'à ce que la plage de température apparaisse.
- Si l'écran affiche **-11 °F à 3 °F (-24 °C à -16 °C)**, l'appareil est en mode congélation.
- Appuyez sur le bouton A (« + ») ou le bouton D (« - ») pour régler la température du congélateur.
- Le nouveau réglage de température sera enregistré lorsque le panneau de

commande se verrouille automatiquement.

• **Mode de congélation rapide (Turbo)**

- Appuyez sur le bouton E (TURBO) pour activer le mode Turbo.
 - L'icône de congélation rapide (🌀) s'allumera et la température sera automatiquement réglée à **-15 °F (-26 °C)**.
- Pour quitter le mode Turbo, vous pouvez :
 - Appuyez de nouveau sur +, – ou TURBO.
 - Ou appuyez sur le bouton C (FRZ/REF) et maintenez-le enfoncé pendant 3 secondes pour passer en mode réfrigération.
- Pour revenir à votre réglage précédent, appuyez de nouveau sur le bouton C (FRZ/REF).
- Les réglages du mode Turbo se verrouillent automatiquement une fois le panneau verrouillé.

5. Basculer Entre Fahrenheit Et Celsius

- Appuyez sur le bouton B (°F/°C) et maintenez-le enfoncé pendant 3 secondes pour basculer entre Fahrenheit et Celsius.

6. Rétroéclairage De L'écran

- Si aucun bouton n'est enfoncé et que la porte reste fermée, l'icône de verrouillage apparaîtra et restera affichée pendant 60 secondes, puis l'écran s'éteindra pour économiser de l'énergie.
- Lorsque le rétroéclairage s'éteint, appuyez sur n'importe quel bouton pour le restaurer.

7. Fonction Mémoire En Cas De Panne De Courant

- En cas de panne de courant, le réfrigérateur enregistre les derniers réglages de température.
Une fois que l'alimentation est rétablie, le système continuera de fonctionner selon les paramètres précédents.

8. Alarme De Porte Ouverte

- Si la porte du réfrigérateur reste ouverte pendant plus de 120 secondes, une alarme continue retentit et l'icône « Door Open » apparaît sur le panneau de commande.
- L'alarme s'arrêtera et l'icône disparaîtra une fois la porte fermée.

9. Mode Sabbat

Le mode Sabbat désactive tous les éclairages intérieurs et extérieurs et verrouille le panneau de commande.

Pour activer le mode Sabbat

1. Assurez-vous que le panneau de commande est déverrouillé.
 2. Appuyez simultanément sur les touches « + » et « TURBO » et maintenez-les enfoncées pendant 3 secondes.
 3. Appuyez ensuite sur « VERROUILLER » et maintenez-le enfoncé pendant 3 secondes.
- Toutes les lumières s'éteindront.
 - Le panneau de commande restera verrouillé.

Pour désactiver le mode Sabbat

1. Maintenez enfoncés simultanément les touches « + » et « TURBO » pendant 3 secondes.
- Toutes les lumières se rallumeront.
 - Le panneau de commande restera verrouillé.

Remarques importantes

- Aucun déverrouillage n'est requis pour quitter le mode Sabbat.
- L'ouverture de la porte n'activera pas les lumières lorsque le mode Shabbat est activé.
- L'affichage et les alertes sont désactivés pendant le mode Sabbat.

INSTRUCTIONS D'INSTALLATION

Placez l'appareil sur un sol suffisamment solide pour supporter son poids lorsqu'il est complètement chargé. Pour niveler l'appareil, ajustez les pieds de nivellement situés en bas.

Laissez un espace de 12,5 cm (5 pouces) à l'arrière et sur les côtés, et jusqu'à 30 cm (12 pouces) au-dessus de l'appareil pour assurer une circulation d'air adéquate afin de refroidir le compresseur et le condenseur.

Placez l'appareil à l'abri de la lumière directe du soleil et des sources de chaleur telles que les cuisinières, chauffages et radiateurs. La lumière directe du soleil peut affecter la finition extérieure, tandis que les sources de chaleur peuvent augmenter la consommation d'énergie. Des températures ambiantes extrêmement froides peuvent également affecter les performances.

Évitez de placer l'appareil dans des zones avec une humidité excessive.

Branchez l'appareil dans une prise murale correctement installée et mise à la terre. Ne coupez ni ne retirez en aucun cas la troisième broche (de mise à la terre) du cordon d'alimentation. Pour toute question concernant l'alimentation ou la mise à la terre, consultez un électricien certifié ou un centre de service agréé.

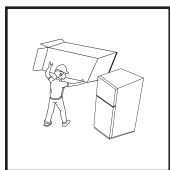

Avant d'utiliser le réfrigérateur, retirez tous les matériaux d'emballage, y compris le coussin de base, le coussin en mousse à l'intérieur du réfrigérateur, le ruban adhésif, etc., et déchirez le film protecteur sur la porte et le corps du réfrigérateur.

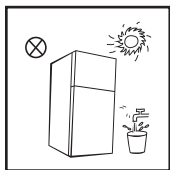

- Éloignez-vous des sources de chaleur et évitez la lumière directe du soleil.
- Ne placez pas l'appareil dans des endroits humides ou où il y a de l'eau pour éviter la rouille ou affaiblir l'effet d'isolation.
- Ne pulvérisez pas d'eau sur le réfrigérateur et ne le placez pas dans un endroit humide ou susceptible de recevoir des éclaboussures d'eau, afin de ne pas affecter les performances d'isolation électrique des produits réfrigérateurs.

INSTRUCTIONS D'INSTALLATION

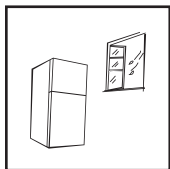

- Placez le réfrigérateur dans un endroit bien ventilé à l'intérieur, sur un sol plat et ferme (si l'appareil est instable, vous pouvez tourner le pied de nivellement vers la gauche ou la droite pour le mettre à niveau).

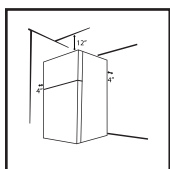

- Ce réfrigérateur est installé de manière indépendante et ne peut pas être utilisé comme appareil encastré, car cela entraînerait des problèmes tels que l'incapacité de s'intégrer dans les armoires, une réduction des performances et de la durée de vie du produit, ainsi que l'incapacité d'obtenir la garantie de base fournie par le fabricant.

AVANT LA PREMIÈRE UTILISATION



- **Après avoir déplacé le réfrigérateur, laissez-le reposer en position verticale pendant au moins deux heures avant de le brancher. Le mettre en marche trop tôt peut entraîner des problèmes de performance ou des dommages.**

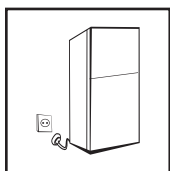

- Avant d'ajouter des aliments, faites fonctionner le réfrigérateur pendant 2 à 3 heures pour vous assurer qu'il refroidit correctement. Par temps chaud, laissez-le fonctionner pendant au moins 4 heures avant de le remplir d'articles frais ou congelés.
- Si l'alimentation est interrompue ou si le réfrigérateur est débranché pour le nettoyage, attendez au moins cinq minutes avant de le rebrancher pour éviter d'endommager le compresseur en raison de redémarrages fréquents.

AVIS D'UTILISATION

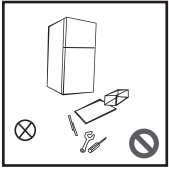

- N'essayez pas de démonter ou de modifier le réfrigérateur sans autorisation. Il est interdit de modifier le système de réfrigération. L'entretien ne doit être effectué que par des professionnels qualifiés.
- Si le cordon d'alimentation est endommagé, il doit être remplacé par un professionnel certifié ou le service de maintenance du vendeur pour éviter tout risque de sécurité.

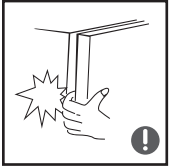

- Soyez prudent avec les petits espaces entre la porte du congélateur et la porte du réfrigérateur, ainsi qu'entre chaque porte et le corps du réfrigérateur. Évitez de placer vos doigts dans ces zones pour prévenir les blessures. Lorsque vous ouvrez et fermez la porte du réfrigérateur, utilisez une force douce pour éviter que les objets ne tombent.
- Une fois que le réfrigérateur est en marche, évitez d'utiliser des mains mouillées pour récupérer des aliments ou des contenants du congélateur, en particulier les contenants métalliques, afin de prévenir les engelures.



- Ne laissez pas les enfants grimper sur ou entrer dans le réfrigérateur, car cela peut entraîner un risque d'enfermement et de suffocation. Assurez-vous que les composants électriques sont sécurisés pour éviter tout danger potentiel pour les enfants.

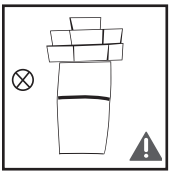

- Ne placez pas d'objets lourds sur le réfrigérateur. Ils pourraient tomber lorsque la porte est ouverte ou fermée, ce qui pourrait causer des blessures ou des dommages.

REMARQUE SUR LA RÉSISTANCE À LA RÉOUVERTURE DE LA PORTE :

Après avoir ouvert et fermé la porte du congélateur vertical, vous constaterez peut-être qu'elle est temporairement difficile à rouvrir. Cela se produit car de l'air chaud pénètre dans l'appareil et se refroidit rapidement, créant un vide temporaire. La porte devrait s'ouvrir à nouveau normalement après 10 à 15 secondes. Il s'agit d'un fonctionnement normal de l'appareil.

Conseil : Tirer doucement sur la poignée de porte tout en appuyant sur le bord du joint de porte avec vos doigts peut aider à relâcher la pression plus rapidement.

UTILISATION APPROPRIÉE DU RÉFRIGÉRATEUR

DIRECTIVES DE STOCKAGE SÉCURITAIRE POUR VOTRE RÉFRIGÉRATEUR



- Ne placez pas de substances inflammables, explosives, volatiles ou fortement corrosives à l'intérieur des appareils électroménagers, car cela pourrait endommager le produit ou provoquer des risques d'incendie.
- Ne stockez pas et n'utilisez pas de matériaux combustibles à proximité du réfrigérateur afin de prévenir les risques d'incendie.



Cet appareil est destiné à être utilisé dans des applications domestiques et similaires telles que :

- Les cuisines du personnel dans les magasins, bureaux et autres environnements de travail ;
- Les fermes et par les clients dans les hôtels, motels et autres environnements résidentiels ;
- Les environnements de type chambre d'hôtes ;
- La restauration et d'autres applications similaires non commerciales.

MISE À NIVEAU DE VOTRE APPAREIL

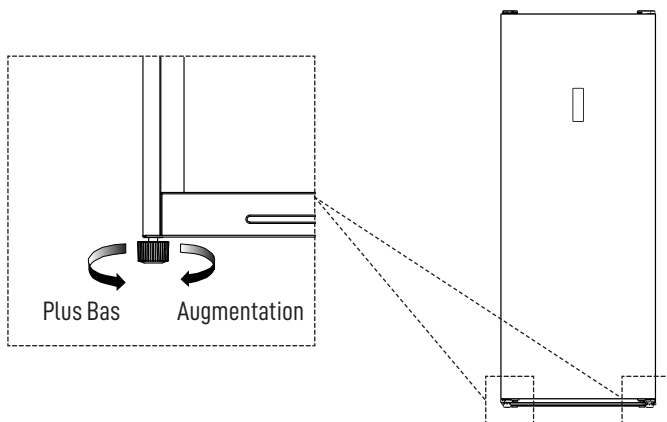

ÉTAPES DE RÉGLAGE:

1. Pour soulever le frigo, tournez le pied de nivellement dans le sens des aiguilles d'une montre.
2. Pour baisser le frigo, tournez le pied de nivellement dans le sens contraire des aiguilles d'une montre..
3. Ajustez les deux pieds de nivellement selon vos besoins jusqu'à ce que le frigo soit stable et de niveau.

INVERSER LE SENS D'OUVERTURE DE LA PORTE DE VOTRE APPAREIL



Ce réfrigérateur-congélateur est conçu pour une installation de porte réversible, permettant à la porte de s'ouvrir du côté gauche ou droit. Si vous souhaitez inverser le sens d'ouverture de la porte, veuillez scanner le code QR pour obtenir des instructions étape par étape ou contacter le service à la clientèle pour obtenir de l'aide.

DÉGIVRAGE DE VOTRE RÉFRIGÉRATEUR/CONGÉLATEUR

Ce réfrigérateur-congélateur est sans givre et utilise un système de refroidissement à air avec une fonction de dégivrage automatique. Cependant, des gelées mineures peuvent occasionnellement se former en raison de changements saisonniers ou de température. Si nécessaire, vous pouvez éliminer manuellement le givre en débranchant l'appareil et en le laissant dégivrer ou en l'essuyant avec une serviette sèche.

ENTRETIEN ET ENTRETIEN

- Gardez la zone derrière et autour du frigo propre pour améliorer la dissipation de la chaleur et économiser de l'énergie.
- Nettoyez l'intérieur régulièrement pour éviter les odeurs.
 - Utilisez un linge doux ou une éponge avec de l'eau claire ou un détergent neutre non corrosif.
 - Essuyez avec de l'eau propre, puis séchez soigneusement avec un linge doux.
 - Laissez la porte ouverte pour sécher à l'air libre avant de remettre l'appareil sous tension.

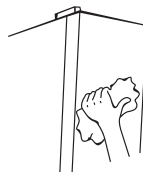
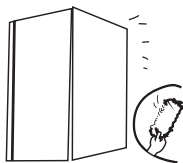
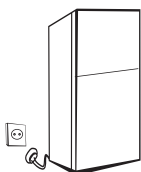



Précautions De Nettoyage

NE PAS utiliser :

- Brosses dures, laine d'acier ou nettoyeurs abrasifs (par exemple, du dentifrice).
- Solvants organiques (par exemple, alcool, acétone, diluant pour laque).
- Eau bouillante, acides ou nettoyeurs alcalins.
- Ces derniers peuvent endommager la surface et l'intérieur du réfrigérateur.

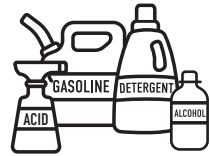

Electrical Safety

- Évitez tout contact direct de l'eau avec les composantes électriques.
- Utilisez un linge sec pour nettoyer les pièces sensibles comme les luminaires.



DÉPANNAGE

Codes D'erreur

- Si un code d'erreur apparaît à l'écran, le frigo ne fonctionne pas normalement.
- L'unité peut encore refroidir dans certains cas, mais un entretien est nécessaire dès que possible pour des performances optimales.

Rapide	E1	E2	E4	E5	E6
Faute	Défaut Du Capteur De Température De Réfrigération	Défaut Du Capteur De Température De Congélation	Défaut Du Capteur De Gel Et De Dégivrage	Défaut Du Capteur De Température Ambiante	Défaut de Communication

DÉPANNAGE

Les problèmes suivants peuvent être traités par l'utilisateur. Veuillez contacter le service à la clientèle si les problèmes ne sont pas résolus.

Problème	Cause Possible
Le Frigo Ne S'allume Pas	<ul style="list-style-type: none">• Assurez-vous que le frigo est branché et que la prise fonctionne.• Vérifiez si la tension est trop basse.• Recherchez une panne de courant ou un disjoncteur déclenché.
Odeur Désagréable	<ul style="list-style-type: none">• Enveloppez hermétiquement les aliments à forte odeur.• Enlevez tous les aliments avariés.• Nettoyez l'intérieur du réfrigérateur.
Le Compresseur Fonctionne Trop Longtemps	<ul style="list-style-type: none">• C'est normal que le frigo fonctionne plus longtemps par temps chaud.• Évitez de surcharger le frigo avec des aliments chauds.• Assurez-vous que les portes ne sont pas ouvertes trop fréquemment.
La Lumière Ne S'allume Pas	<ul style="list-style-type: none">• Assurez-vous que le frigo est bien branché et que l'ampoule n'est pas endommagée.• Si nécessaire, faites remplacer la lampe par un spécialiste.
La Porte Ne Ferme Pas Correctement	<ul style="list-style-type: none">• Enlevez tous les aliments qui bloquent la porte.• Vérifiez si le frigo est de niveau et ajustez-le si nécessaire.
Bruits Forts	<ul style="list-style-type: none">• Assurez-vous que le frigo est sur une surface plane.• Vérifiez si les accessoires à l'intérieur du réfrigérateur sont bien placés.
Joint De Porte Non Sécurisé	<ul style="list-style-type: none">• Retirez tous les débris ou particules de nourriture du joint de porte.• Si le joint ne scelle pas correctement, chauffez-le doucement avec un séchoir à cheveux ou une serviette chaude pour lui redonner sa forme.
Débordement Du Bac À Eau	<ul style="list-style-type: none">• Évitez de surcharger le frigo avec une quantité excessive de nourriture.• Assurez-vous que les portes ferment correctement pour éviter un dégivrage excessif et un débordement d'eau.
Le Frigo Est Chaud	<ul style="list-style-type: none">• Il est normal que le frigo soit chaud en raison de la dissipation de chaleur du condenseur.• Assurez une ventilation adéquate autour de l'appareil.
Condensation De Surface	<ul style="list-style-type: none">• La condensation à l'extérieur est normale dans des conditions humides.• Essuyez l'humidité avec un linge propre.
Bruits Inhabituels	<ul style="list-style-type: none">• Un bourdonnement ou un bourdonnement est normal lorsque le compresseur fonctionne, surtout au démarrage ou à l'arrêt.• Des craquements occasionnels provenant du flux de réfrigérant sont également normaux.

VOS PRODUITS AVANTI GARANTIE

Agrafez votre reçu de vente ici. Une preuve de la date d'achat originale est nécessaire pour obtenir un service sous garantie.

CE QUI EST COUVERT – GARANTIE LIMITÉE D'UN AN

Avanti Products garantit que le produit est exempt de défauts de matériaux et/ou de fabrication pendant une période de douze (12) mois à compter de la date d'achat ou de livraison au propriétaire d'origine, selon la dernière de ces dates, dans des conditions d'utilisation normale. Cette garantie ne sera ni suspendue, ni prolongée, ni étendue pour quelque raison que ce soit, sauf indication spécifique dans ce document. Pendant cette période, Avanti Products, à sa discrétion, réparera ou remplacera toute pièce du produit qui s'avérerait défectueuse en raison de matériaux ou de fabrication sous une utilisation normale. Avanti Products vous fournira un produit raisonnablement similaire, soit neuf, soit remis à neuf en usine.

Tous les appareils Avanti d'une capacité de 3,5 pieds cubes ou moins doivent être apportés/ envoyés à un centre de service d'électroménagers pour réparation.

Pour une utilisation en location ou commerciale, la période de garantie est de 90 jours.

GARANTIE COMPLÈTE DE 30 JOURS (PLAQUES DE CUISSON UNIQUEMENT)

À compter de la date d'achat ou de livraison, sur les pièces en verre et les finitions en émail vitrifié, peintes ou en métal brillant.

COUVERTURE DE GARANTIE ÉTENDUE

- **Produits de réfrigération :** Du deuxième au cinquième année à compter de la date d'achat ou de livraison, selon la dernière de ces dates, le système scellé, y compris le compresseur, l'évaporateur, le condenseur et la tuyauterie, est couvert uniquement pour le remplacement des pièces sous une utilisation normale. Avanti Products fournira un compresseur de remplacement sans frais si une défaillance survient pendant cette période ; cependant, le client est responsable de tous les coûts de main-d'œuvre, de transport et de livraison. Pour une utilisation en location ou commerciale, la garantie limitée du compresseur est d'un an et neuf mois. Si le produit doit être transporté à un centre de service pour des réparations, tous les frais associés sont à la charge du client.
- **Produits de buanderie :** La cuve en plastique est couverte pendant 5 ans et la cuve en acier inoxydable est couverte pendant 7 ans à compter de la date d'achat ou de livraison, selon la dernière de ces dates, sous une utilisation normale. La couverture s'applique uniquement au remplacement des pièces; le client est responsable des coûts de main-d'œuvre et de transport.
- **Fours à micro-ondes :** Le tube magnétron est couvert du deuxième au septième année à compter de la date d'achat ou de livraison, selon la dernière de ces dates, sous une utilisation normale. La deuxième année inclut uniquement le remplacement des pièces, le client étant responsable des coûts de main-d'œuvre et de transport. De la troisième à la septième année, seule le remplacement du tube magnétron est couvert, excluant les frais de main-d'œuvre et de transport.
- **Cuisinières, plaques de cuisson, lave-vaisselle et autres produits :** Aucune garantie prolongée au-delà de la couverture standard d'un an.

EXCLUSIONS DE GARANTIE / CE QUI N'EST PAS COUVERT :

La couverture de garantie décrite dans ce document exclut tous les défauts ou dommages qui ne sont pas directement imputables à Avanti Products, y compris, sans limitation, un ou plusieurs des éléments suivants :

- Non-respect des codes d'électricité, de plomberie ou de construction en vigueur au niveau de l'État, de la localité, de la ville ou du comté.
- Cette garantie ne couvre pas les frais d'élimination, de retrait ou de désinstallation de l'appareil, y compris les frais de main-d'œuvre ou de transport associés. Le client est responsable de la mise au rebut ou du recyclage corrects de l'appareil conformément aux réglementations locales.
- Cette garantie ne couvre pas la livraison, l'installation ou la configuration de produits de remplacement sous garantie. Le client est responsable de tous les coûts associés, y compris les services de transport, de déballage et d'installation.

CONTINUED

- Forces externes, élémentaires et environnementales, y compris la pluie, le vent, le sable, les inondations, les incendies, les glissements de terrain, les températures glaciales, l'humidité excessive, l'exposition prolongée à l'humidité, la foudre, les surtensions, les défaillances structurelles et les cas de force majeure.
- Pertes de contenu de nourriture ou d'autres matériaux stockés en raison de la détérioration. Dommages accessoires ou consécutifs.
- Défaillance du produit s'il est utilisé à d'autres fins que celles prévues ou dans des conditions d'utilisation non normales.
- Les dommages esthétiques, y compris les rayures, les entailles, les bosses mineures ou d'autres problèmes de surface externe, doivent être signalés dans les 30 jours suivant la livraison pour être couverts.
- Frais d'expédition et de manutention associés au remplacement du produit.
- Réparations effectuées par des prestataires de services non autorisés.
- Pièces consommables (c.-à-d. ampoules, piles, filtres à air ou à eau, solutions de conservation, etc.)
- Décoloration, rouille ou oxydation des surfaces résultant d'environnements caustiques ou corrosifs, y compris, mais sans s'y limiter, des concentrations élevées de sel, une forte humidité ou une exposition à des produits chimiques.
- Les coûts des pièces et de la main-d'œuvre pour les éléments suivants ne seront pas considérés comme une garantie :
 - Revêtements d'armoire en plastique.
 - Ampoules et/ou boîtier en plastique.
 - Panneaux de porte intérieurs de micro-ondes, étagères de porte, rails de porte et/ou supports de porte.
 - Evaporateur perforé qui annule la garantie sur l'ensemble du système scellé.
- Les appels de service liés à un abus, une mauvaise utilisation, une alimentation électrique inadéquate, des accidents, un incendie, des inondations ou d'autres cas de force majeure.
- Les suppléments, y compris les appels de service en dehors des heures ouvrables, le week-end ou les jours fériés, les péages, les frais de traversée en ferry ou les frais de kilométrage pour les appels de service dans des zones éloignées.
- Les dommages résultant d'une tension inappropriée, de surtensions électriques ou de pannes de disjoncteurs ne sont pas couverts.
- La couverture de garantie prolongée ne s'applique pas à l'utilisation commerciale, locative ou professionnelle.
- Les dégâts des eaux résultant d'une installation incorrecte, de drains obstrués, de tuyaux d'alimentation qui fuient ou d'inondations externes ne sont pas couverts.
- Cette garantie ne s'applique pas en dehors des États-Unis continentaux.

En aucun cas, Avanti Products ne sera tenu responsable des dommages causés aux biens environnants, y compris les armoires, les planchers, les plafonds et autres structures et/ou objets autour du produit. Sont également exclus de cette garantie les rayures, les entailles, les bosses mineures et autres dommages esthétiques sur les surfaces externes et les pièces exposées ; les produits sur lesquels les numéros de série ont été modifiés, défigurés ou supprimés ; les visites de service pour l'éducation des clients ou les visites où le produit ne présente aucun problème ; la correction des problèmes d'installation (vous êtes seul responsable de toute structure et de tout réglage du produit, y compris toutes les installations électriques, de plomberie et/ou autres installations de raccordement, de la bonne fondation/du bon revêtement de sol et de toute modification, y compris, sans limitation, les armoires, les murs, les planchers, les étagères, etc., ainsi que la réinitialisation des disjoncteurs ou des fusibles.

PRODUIT HORS GARANTIE

Avanti Products n'a aucune obligation, légale ou autre, de vous accorder des concessions, y compris des réparations, des prorata ou le remplacement du produit, une fois cette garantie expirée.

© 2026 Avanti Products
The Legacy Companies
Weston, FL 33331 U.S.A.
www.AvantiProducts.com

avanti®

Refrigerador/Congelador Vertical Convertible 17 cu. ft., 21 cu. ft., and 23 cu. ft.

Manual de Instrucciones



Modelos: AV170VFLJM Series, AV210VFLJM Series, AV230VFLJM Series



Registre este y otros productos avanti® a través de nuestro sitio web:
<https://www.avantiproducts.com/pages/product-registration>
No es necesario registrar el producto para activar la garantía.

Precauciones Importantes	2-3
Conexión Eléctrica	4-5
Descripción general del producto	6
Características Del Producto	6
Funcionamiento Del Panel De Control De Temperatura	7 - 9
Instrucciones De Instalación	10 - 11
Antes Del Primer Uso	11
Aviso De Uso	11
Uso adecuado del Refrigerador / Congelador	12
Instrucciones Para Invertir La Puerta	14
Cómo Descongelar Su Refrigerador/Congelador	14
Cuidado Y Mantenimiento	14 - 15
Solución De Problemas	15 - 16
Garantía	17 - 18

GUARDE ESTE MANUAL DE INSTRUCCIONES PARA FUTURAS CONSULTAS

Español

MEDIDAS DE SEGURIDAD IMPORTANTES



1. **ADVERTENCIA:** Riesgo de incendio/ Materiales inflamables
2. **Para la norma EN (Europea):** Este aparato puede ser utilizado por niños a partir de 8 años y personas con capacidades físicas, sensoriales o mentales reducidas, o falta de experiencia y conocimiento, si han recibido supervisión o instrucciones sobre el uso seguro del aparato y comprenden los peligros involucrados. Los niños no deben jugar con el aparato. La limpieza y el mantenimiento del usuario no deben ser realizados por niños sin supervisión. Los niños de 3 a 8 años pueden cargar y descargar electrodomésticos de refrigeración.
3. **Para la norma IEC (Comisión Electrotécnica Internacional):** Este aparato no está destinado a ser utilizado por personas (incluidos niños) con capacidades físicas, sensoriales o mentales reducidas, o falta de experiencia y conocimiento, a menos que hayan recibido supervisión o instrucciones sobre el uso del aparato por parte de una persona responsable de su seguridad.
4. Cuando haya niños presentes, deben ser supervisados para asegurarse de que no jueguen con este refrigerador.
5. Si el cable de alimentación está dañado o el enchufe está suelto, debe ser reemplazado por el fabricante, su agente de servicio o instituciones similares para evitar peligros.
6. No almacene sustancias explosivas (como latas de aerosol con propelentes inflamables) en el refrigerador.
7. El enchufe del equipo debe desenchufarse después de su uso y antes de la limpieza del equipo.
8. Se utilizaron lámparas LED, solo pueden ser reemplazadas por el fabricante o su agente de servicio, junto con una parte del aparato.
9. **ADVERTENCIA:** Asegúrese de que no haya obstáculos en los orificios de ventilación en la carcasa del equipo o en la estructura empotrada.
10. **ADVERTENCIA:** No utilice dispositivos mecánicos u otros medios para acelerar el descongelamiento, excepto los procesos recomendados por el fabricante.
11. **ADVERTENCIA:** No dañe las tuberías del circuito de refrigerante.
12. **ADVERTENCIA:** No conecte adaptadores de enchufe u otros accesorios al enchufe de alimentación.
13. **ADVERTENCIA:** Deseche el refrigerador de acuerdo con las regulaciones locales, ya que utiliza ciclopentano inflamable y refrigerante.
14. **ADVERTENCIA:** Al posicionar el equipo, asegúrese de que el cable de alimentación no esté aplastado o dañado.
15. **ADVERTENCIA:** No coloque múltiples enchufes portátiles o fuentes de alimentación portátiles en la parte posterior del aparato.
16. **ADVERTENCIA:** No modifique ni extienda el cable de alimentación.
17. **ADVERTENCIA:** Riesgo de atrapamiento de niños. Antes de desechar su refrigerador o congelador antiguo:
 - Retire las puertas.
 - Deje los estantes en su lugar para que los niños no puedan trepar fácilmente dentro.
18. **ADVERTENCIA:** Mantenga los orificios de ventilación, en la carcasa del aparato o en la estructura empotrada, libres de obstrucciones.
19. **ADVERTENCIA:** No utilice dispositivos mecánicos u otros medios para acelerar el proceso de descongelación, excepto los recomendados por el fabricante.
20. **ADVERTENCIA:** No utilice aparatos eléctricos dentro de los compartimentos de almacenamiento de alimentos del aparato, a menos que sean del tipo recomendado por el fabricante.

21. **ADVERTENCIA:** Conéctese solo a una fuente de agua potable.
22. Antes de desechar el refrigerador antiguo:
 - Retire las puertas del refrigerador.
 - Coloque los estantes y las puertas en un lugar adecuado para evitar que los niños entren y jueguen, causando accidentes.
23. Para evitar la contaminación de los alimentos, siga las siguientes instrucciones:
 - No abra la puerta durante mucho tiempo, de lo contrario provocará la fuga de aire frío, lo que hará que la temperatura interna del refrigerador aumente y los alimentos se deterioren fácilmente.
 - Almacene la carne y el pescado crudos en recipientes adecuados en el refrigerador para que no entren en contacto con otros alimentos.
 - Si el equipo de refrigeración está inactivo durante mucho tiempo, descongélelo, límpielo y séquelo antes de dejarlo, cierre la puerta y corte la alimentación para evitar la formación de moho en el contenedor.
24. El equipo de refrigeración no está destinado a ser utilizado como un aparato empotrado.

ADVERTENCIAS SOBRE EL GAS REFRIGERANTE

1. **PELIGRO:** Riesgo de incendio o explosión. Se utiliza refrigerante inflamable. No utilice dispositivos mecánicos para descongelar el refrigerador. No perforo las tuberías de refrigerante.
2. **PELIGRO:** Riesgo de incendio o explosión. Se utiliza refrigerante inflamable. Solo debe ser reparado por personal de servicio capacitado. No perforo las tuberías de refrigerante.
3. **PRECAUCIÓN:** Riesgo de incendio o explosión. Se utiliza refrigerante inflamable. Consulte el manual de reparación o la guía del propietario antes de intentar dar servicio a este producto. Se deben seguir todas las precauciones de seguridad.
4. **PRECAUCIÓN:** Riesgo de incendio o explosión. Deseche la unidad de acuerdo con las regulaciones federales y locales. Se utiliza refrigerante inflamable.
5. **PRECAUCIÓN:** Riesgo de incendio o explosión debido a la perforación de las tuberías de refrigerante. Siga las instrucciones de manejo cuidadosamente. Se utiliza refrigerante inflamable.
6. **PRECAUCIÓN:** Para evitar que un niño quede atrapado. Manténgalo fuera del alcance de los niños y no coloque la unidad en un área accesible para niños.
7. **PRECAUCIÓN:** Riesgo de incendio.



R600a
ISOBUTANE



FLAMMABLE LIQUID
LIQUIDO INFLAMMABLE
LIQUIDE INFLAMMABLE

CAUTION: Risk of fire or explosion due to flammable refrigerant used. Follow handling instructions carefully in compliance with U.S. government regulations.

ADVERTENCIA: Riesgo de incendio o explosión debido al refrigerante inflamable utilizado. Siga las instrucciones de manejo con cuidado, cumpliendo con las regulaciones del gobierno de EE. UU.

ATTENTION : Risque d'incendie ou d'explosion en raison du réfrigérant inflammable utilisé. Suivez attentivement les instructions de manipulation conformément aux règlements du gouvernement des États-Unis.

**GUARDE ESTAS INSTRUCCIONES
SOLO PARA USO DOMÉSTICO**

CONEXIÓN ELÉCTRICA

ADVERTENCIA

El uso inadecuado del enchufe con toma de tierra puede provocar riesgo de descarga eléctrica. Si el cable de alimentación está dañado, Envíe una solicitud de servicio de garantía a través de nuestro sitio web en:

<https://avanti.thelegacycompanies.com/support/tickets/new>

Este electrodoméstico debe estar correctamente conectado a tierra para su seguridad. El cable de alimentación de este electrodoméstico está equipado con un enchufe de tres clavijas que se acopla a tomas de corriente estándar de tres clavijas para minimizar la posibilidad de una descarga eléctrica.

No corte ni retire bajo ninguna circunstancia la tercera clavija de conexión a tierra del cable de alimentación suministrado. Por seguridad personal, este electrodoméstico debe estar correctamente conectado a tierra.

Este electrodoméstico requiere una toma de corriente estándar de 115/120 voltios CA ~/60Hz con conexión a tierra y tres clavijas. Haga que un electricista calificado revise la toma de corriente y el circuito para asegurarse de que la toma esté correctamente conectada a tierra. Si encuentra una toma de corriente estándar de 2 clavijas, es su responsabilidad y obligación reemplazarla por una toma de corriente de 3 clavijas con conexión a tierra adecuada.

El cable debe estar asegurado detrás del electrodoméstico y no debe quedar expuesto o colgando para evitar lesiones accidentales.

El electrodoméstico siempre debe estar enchufado en su propia toma de corriente individual con un voltaje que coincida con la etiqueta de clasificación del electrodoméstico. Esto proporciona el mejor rendimiento y también evita la sobrecarga de los circuitos eléctricos de la casa, lo que podría causar un riesgo de incendio debido al sobrecalentamiento. Nunca desenchufe el electrodoméstico tirando del cable de alimentación. Siempre agarre firmemente el enchufe y tire directamente de él desde la toma. Repare o reemplace de inmediato todos los cables de alimentación que estén deshilachados o dañados de cualquier otra manera. No use un cable que presente grietas o daños por abrasión a lo largo de su longitud o en cualquiera de sus extremos. Al mover el electrodoméstico, tenga cuidado de no dañar el cable de alimentación.

CABLE DE EXTENSIÓN

Debido a los posibles riesgos de seguridad en ciertas condiciones, se recomienda encarecidamente no usar un cable de extensión con este electrodoméstico. Sin embargo, si debe usar un cable de extensión, es absolutamente necesario que sea un cable de extensión para electrodomésticos con conexión a tierra de 3 hilos, con un enchufe y una toma de tierra con certificación UL/CUL, y que la clasificación eléctrica del cable sea de 115 voltios y al menos 10 amperios.

PROTECTOR CONTRA SOBRETENSIONES

La mayoría de los electrodomésticos utilizan una serie de placas de control eléctrico para funcionar. Estas placas son muy susceptibles a las sobretensiones y podrían dañarse o destruirse.

Si el electrodoméstico se va a usar en un área o si su ciudad/país es propenso a sobretensiones o cortes de energía, se sugiere el uso de un protector contra sobretensiones para todos los dispositivos o electrodomésticos eléctricos que utilice. El protector contra sobretensiones que seleccione debe tener un bloqueo de sobretensión lo suficientemente alto como para proteger el electrodoméstico al que está conectado. Si tiene alguna pregunta sobre el tipo y tamaño de protector contra sobretensiones necesario, comuníquese con un electricista autorizado en su área.

Los daños causados por sobretensiones no se consideran un defecto cubierto por el fabricante y anularán la garantía de su producto.

ADVERTENCIA

Para reducir el riesgo de incendio, descarga eléctrica o lesiones al utilizar su refrigerador-congelador, siga estas precauciones básicas:

- Lea todas las instrucciones antes de usar el refrigerador-congelador.
- **PELIGRO o ADVERTENCIA:** Riesgo de quedar atrapado.
- Quedar atrapado y la asfixia siguen siendo peligros significativos de seguridad. Los refrigeradores-congeladores no utilizados o desechados deben asegurarse o eliminarse adecuadamente para prevenir accidentes.
- Antes de desechar su viejo refrigerador-congelador: Retire las puertas. Deje los estantes en su lugar para que los niños no puedan trepar fácilmente dentro.
- Nunca permita que los niños operen, jueguen o se metan dentro del refrigerador-congelador.
- Nunca limpie las partes del refrigerador-congelador con líquidos inflamables. Los vapores pueden crear un peligro de incendio o explosión.
- No almacene ni use gasolina u otros vapores y líquidos inflamables cerca de este o cualquier otro refrigerador-congelador. Los vapores pueden crear un peligro de incendio o explosión.

DESCRIPCIÓN GENERAL DEL PRODUCTO

¡Felicitaciones por su compra de un refrigerador/congelador Avanti®!

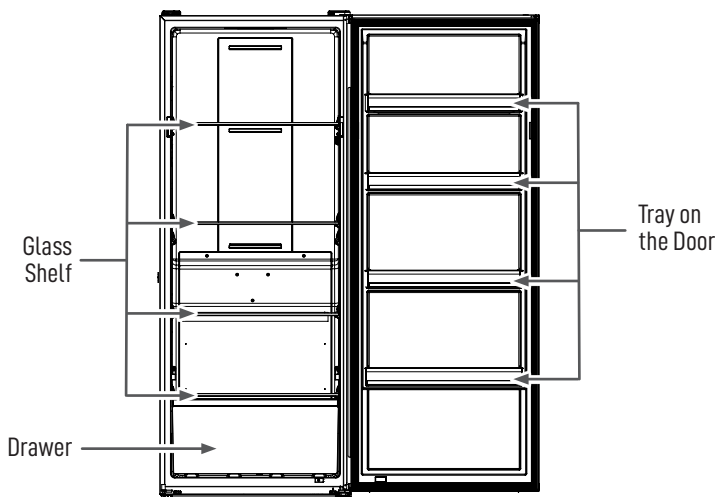

(El producto puede estar sujeto a cambios sin previo aviso)

CARACTERÍSTICAS DEL PRODUCTO



AISLAMIENTO MAXXSPACE

Tecnología MAXXSPACE Insulation™: Un aislamiento más delgado crea más espacio para sus alimentos, reduce el ruido para una cocina más silenciosa y mejora la eficiencia energética para ayudarle a ahorrar dinero.

TECNOLOGÍA FROST-FREE

Este refrigerador cuenta con un avanzado sistema Frost-Free que previene la acumulación de hielo, eliminando la necesidad de descongelar manualmente. Un compresor de alto rendimiento garantiza eficiencia energética y un enfriamiento confiable.

CONTROL PRECISO DE TEMPERATURA

El sistema de control digital le permite configurar y mantener las temperaturas ideales tanto para el refrigerador como para el congelador, ayudando a mantener los alimentos frescos por más tiempo.

PANTALLA LED Y CONTROLES TÁCTILES

Una gran pantalla LED ofrece una visión clara de la configuración de temperatura actual, mientras que los controles táctiles permiten ajustes fáciles y un cambio fluido entre los modos refrigerador y congelador.

ENFRIAMIENTO Y CONGELACIÓN RÁPIDOS

La función de enfriamiento rápido reduce rápidamente la temperatura del refrigerador a 2 °C (36 °F), preservando la frescura de los alimentos. El modo de congelación rápida reduce la temperatura del congelador a -26 °C (-15 °F) en poco tiempo, asegurando la calidad de los alimentos.

ALARMA DE LA PUERTA Y ALERTAS DEL SISTEMA

Una alarma integrada le avisa si la puerta del refrigerador se deja abierta, lo que ayuda a mantener la temperatura adecuada y a evitar el desperdicio de energía. Las alertas adicionales del sistema proporcionan notificaciones prácticas para facilitar el mantenimiento.

LISTO PARA GARAJE

Este modelo está listo para garaje cuando se configura en modo congelador. Está diseñado para funcionar eficientemente en un amplio rango de temperaturas ambiente, de -18 °C a 43 °C (0 °F a 110 °F), lo que lo hace ideal para usar en garajes, sótanos y otros espacios sin climatización. En modo refrigerador, está diseñado para funcionar óptimamente en temperaturas ambiente de 5 °C a 43 °C (41 °F a 110 °F).

MODO SABBAT

Cuando se activa el modo Sabbath, las luces interiores y las funciones automáticas se apagan, lo que garantiza un funcionamiento silencioso e ininterrumpido.

FUNCIONAMIENTO DEL PANEL DE CONTROL DE TEMPERATURA

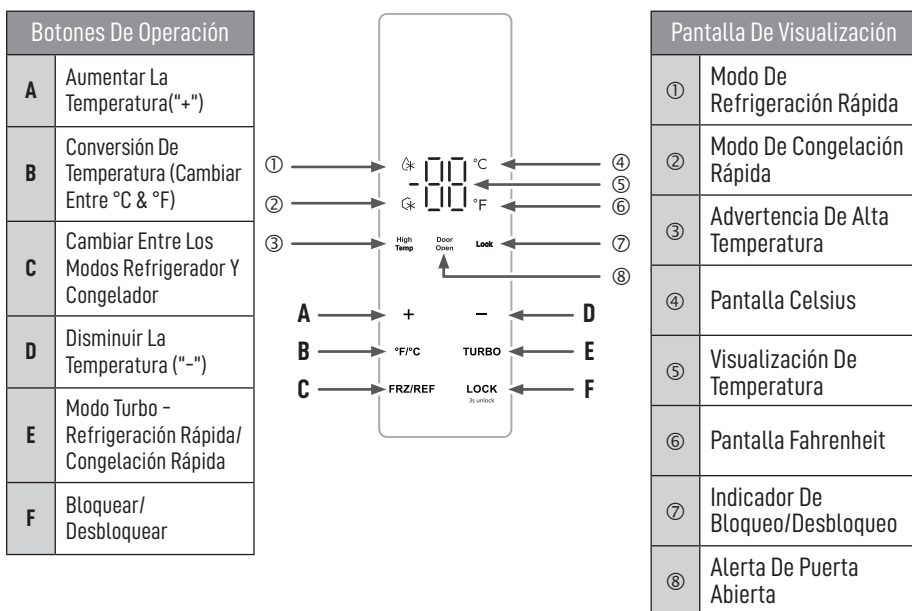

1. Mostrar

- Al encender el refrigerador por primera vez, la pantalla se iluminará durante 3 segundos y emitirá un sonido de inicio antes de volver al modo de funcionamiento normal.
- La temperatura predeterminada es de 5 °C (41 °F) para el refrigerador y de -18 °C (0 °F) para el congelador.
- La pantalla mostrará la temperatura configurada del refrigerador mientras la unidad funcione con normalidad.
- Si no se presiona ningún botón y la puerta permanece cerrada, aparecerá el ícono del candado y permanecerá durante 60 segundos, luego la pantalla se apagará para ahorrar energía.
- Si la pantalla está apagada, simplemente pulse cualquier botón para reactivarla.

FUNCIONAMIENTO DEL PANEL DE CONTROL DE TEMPERATURA

1. Bloquear Y Desbloquear

• Bloqueo Del Panel De Control

- Mantenga pulsado el botón F (**LOCK**) durante 3 segundos para bloquear el panel de control. Sonará un pitido y aparecerá el icono de candado (**Lock**).

• Desbloqueo Del Panel De Control

- Mantenga presionado el botón F (**LOCK**) nuevamente durante 3 segundos para desbloquear. Sonará un pitido y el icono del candado (**Lock**) desaparecerá.

• Función De Bloqueo Automático

- Si no se presiona ningún botón durante 30 segundos, el panel de control se bloqueará automáticamente.
- Si se presiona un botón mientras está bloqueado, el icono del candado parpadeará durante 8 a 9 segundos (tres veces) con una alerta sonora.

2. Cómo Cambiar Entre Los Modos Refrigerador Y Congelador

- Mantenga presionado el botón C (**FRZ/REF**) durante 3 segundos para alternar entre los modos de refrigeración y congelación.

3. Configuración De La Temperatura Del Refrigerador Y Modo De Refrigeración Rápida (Turbo)

• Ajuste De La Temperatura Del Refrigerador

- Mantenga presionado el botón C (**FRZ/REF**) durante 3 segundos hasta que aparezca el rango de temperatura.
- Si la pantalla muestra entre 36 °F y 46 °F (2 °C y 8 °C), la unidad está en modo de refrigeración.
- Presione "+" (Botón A) para aumentar la temperatura o "-" (Botón D) para disminuirla.
- La nueva configuración de temperatura se guardará cuando el panel de control se bloquee automáticamente.

• Modo De Refrigeración Rápida (Turbo)

- Pulse el botón E (TURBO) para activar el modo Turbo.
 - El icono de Refrigeración rápida (**⚡**) se iluminará y la temperatura se establecerá automáticamente en 36 °F (2 °C).
- Para salir del modo Turbo, puedes:
 - Presione +, -, o TURBO nuevamente.
 - O mantenga presionado el botón C (FRZ/REF) durante 3 segundos para cambiar al modo congelador.
- Para volver a la configuración anterior, presione nuevamente el botón C (FRZ/REF).
- Los ajustes del Modo Turbo se bloquean automáticamente una vez que se bloquea el panel.

4. Configuración De La Temperatura Del Congelador Y El Modo De Congelación Rápida (Turbo)

• Ajuste De La Temperatura Del Congelador

- Presione el botón C (FRZ/REF) durante 3 segundos hasta que aparezca el rango de temperatura.
- Si la pantalla muestra -11 °F a 3 °F (-24 °C a -16 °C), la unidad está en modo de congelación.
- Presione el botón A ("+") o el botón D ("-") para ajustar la temperatura del congelador.
- La nueva configuración de temperatura se guardará cuando el panel de control se bloquee automáticamente.

- **Modo De Congelación Rápida (Turbo)**

- Presione el botón E (TURBO) para activar el modo Turbo.
 - El icono de Congelación Rápida (☼) se iluminará y la temperatura se ajustará automáticamente a -15 °F (-26 °C).
- Para salir del modo Turbo, puede:
 - Presionar +, - o TURBO nuevamente.
O mantener presionado el botón C (FRZ/REF) durante 3 segundos para cambiar al modo Refrigeración.
 - Para volver a la configuración anterior, presione el botón C (FRZ/REF) nuevamente.
- Los ajustes del modo Turbo se bloquean automáticamente una vez que se bloquea el panel.

5. Cambiar Entre Grados Fahrenheit Y Celsius

- Mantenga presionado el botón B (°F/°C) durante 3 segundos para cambiar entre Fahrenheit y Celsius.

6. Retroiluminación De La Pantalla

- Si no se pulsa ningún botón y la puerta permanece cerrada, aparecerá el icono del candado y permanecerá así durante 60 segundos. Después, la pantalla se apagará para ahorrar energía.
Cuando la retroiluminación se apague, pulse cualquier botón para restablecerla.

7. Función De Memoria De Fallo De Alimentación

- Si se corta la electricidad, el refrigerador recuerda la última configuración de temperatura.
- Al restablecerse la electricidad, seguirá funcionando con la configuración anterior.

8. Alarma De Puerta Abierta

- Si la puerta del refrigerador se deja abierta durante más de 120 segundos, sonará una alarma continua y aparecerá el icono de "Puerta abierta" en el panel de control.
- La alarma se detendrá y el icono desaparecerá una vez cerrada la puerta.

9. Modo Sabático

El modo Sabbath desactiva todas las luces interiores y exteriores y bloquea el panel de control

Para activar el modo Sabbath

1. Asegúrese de que el panel de control esté desbloqueado.
 2. Mantenga presionado "+" y "TURBO" al mismo tiempo durante 3 segundos.
 3. Luego presione y mantenga presionado "LOCK" durante 3 segundos.
- Todas las luces se apagarán
 - El panel de control permanecerá bloqueado

Para desactivar el modo Sabbath

1. Mantenga presionado "+" y "TURBO" juntos durante 3 segundos.
- Todas las luces se volverán a encender
 - El panel de control permanecerá bloqueado

Notas importantes

- No es necesario desbloquear para salir del modo Sabbath
- La apertura de la puerta no activará las luces mientras el modo Sabbath esté activado
- La pantalla y las alertas están deshabilitadas durante el modo Sabbath

INSTRUCCIONES DE INSTALACIÓN

Coloque la unidad sobre un suelo lo suficientemente resistente para soportar su peso cuando esté completamente cargada. Para nivelar la unidad, ajuste las patas niveladoras en la parte inferior.

Deje un espacio de 5 pulgadas en la parte trasera y los lados, y hasta 12 pulgadas en la parte superior de la unidad para garantizar una adecuada circulación de aire y enfriar el compresor y el condensador.

Coloque la unidad lejos de la luz solar directa y de fuentes de calor como estufas, calentadores y radiadores. La luz solar directa puede afectar el acabado exterior, mientras que las fuentes de calor pueden aumentar el consumo de energía. Las temperaturas ambiente extremadamente frías también pueden afectar el rendimiento.

Evite colocar la unidad en áreas con humedad excesiva.

Enchufe la unidad en una toma de corriente de pared correctamente instalada y con conexión a tierra. No corte ni retire bajo ninguna circunstancia la tercera clavija (toma de tierra) del cable de alimentación. Para cualquier pregunta relacionada con la alimentación o la conexión a tierra, consulte a un electricista certificado o a un centro de servicio autorizado.

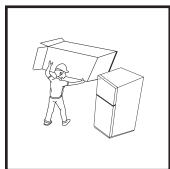

Antes de usar el refrigerador, retire todos los materiales de embalaje, incluido el cojín de base, el cojín de espuma dentro del refrigerador, la cinta adhesiva, etc., y retire la película protectora de la puerta y el cuerpo del refrigerador.

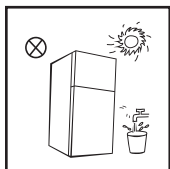

- Manténgase alejado de fuentes de calor y evite la luz solar directa.
- No lo coloque en lugares húmedos o con agua para evitar la oxidación o debilitar el efecto de aislamiento.
- No rocíe ni lave el refrigerador con agua, y no lo coloque en un lugar húmedo y propenso a salpicaduras, para no afectar el rendimiento del aislamiento eléctrico de los productos de refrigeración.

INSTRUCCIONES DE INSTALACIÓN

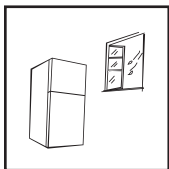

- Coloque el refrigerador en un lugar bien ventilado en el interior, y el suelo debe ser plano y firme (si hay alguna inestabilidad, puede girar el pie nivelador hacia la izquierda o la derecha para nivelarlo).

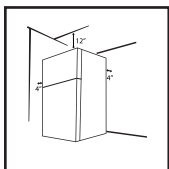

- Este refrigerador se instala de forma independiente y no puede utilizarse como un dispositivo empotrado, de lo contrario, se producirán problemas como la imposibilidad de encajar en los gabinetes, la reducción del rendimiento y la vida útil del producto, y la imposibilidad de obtener la garantía básica del producto proporcionada por el fabricante.

ANTES DEL PRIMER USO



- **Después de mover el refrigerador, déjelo reposar en posición vertical durante al menos dos horas antes de enchufarlo. Encenderlo demasiado pronto puede causar problemas de rendimiento o daños.**

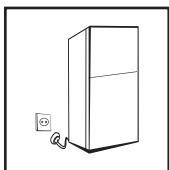

- Antes de agregar alimentos, haga funcionar el refrigerador durante 2 a 3 horas para asegurar un enfriamiento adecuado. En climas calurosos, déjelo funcionar durante al menos 4 horas antes de llenarlo con artículos frescos o congelados.
- Si se interrumpe la energía o el refrigerador se desenchufa para limpiarlo, espere al menos cinco minutos antes de volver a conectarlo para evitar daños potenciales en el compresor debido a reinicios frecuentes.

AVISO DE USO

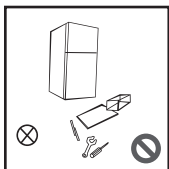

- No intente desmontar o modificar el refrigerador sin autorización. Está prohibido alterar el sistema de refrigeración. El mantenimiento solo debe ser realizado por profesionales calificados.
- Si el cable de alimentación está dañado, debe ser reemplazado por un profesional certificado o el departamento de mantenimiento del vendedor para evitar riesgos de seguridad.

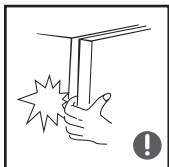

- Tenga cuidado con los pequeños espacios entre la puerta del congelador y la puerta del refrigerador, así como entre cada puerta y el cuerpo del refrigerador. Evite colocar los dedos en estas áreas para prevenir lesiones. Al abrir y cerrar la puerta del refrigerador, use una fuerza suave para evitar que los objetos se caigan.
- Una vez que el refrigerador esté en funcionamiento, evite usar las manos mojadas para sacar alimentos o contenedores del congelador, especialmente contenedores metálicos, para evitar congelaciones.



- No permita que los niños se suban o entren al refrigerador, ya que esto puede provocar atrapamiento y asfixia. Asegúrese de que los componentes eléctricos estén seguros para evitar posibles daños a los niños.

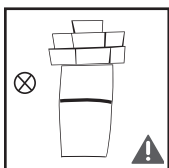

- No coloque objetos pesados encima del refrigerador. Podrían caerse cuando se abra o cierre la puerta, lo que podría causar lesiones o daños.

NOTA SOBRE LA RESISTENCIA A LA REAPERTURA DE LA PUERTA:

Después de abrir y cerrar la puerta del congelador vertical, es posible que note que le cuesta abrirla temporalmente. Esto se debe a que el aire caliente entra en la unidad y se enfría rápidamente, creando un vacío natural temporal. La puerta debería abrirse normalmente después de 10 a 15 segundos.

Consejo: Jalando suavemente a la manija de la puerta mientras presionando el borde del sello de la puerta con un dedo puede ayudar a liberar la presión o el vacío natural más rápido.

USO ADECUADO DEL REFRIGERADOR / CONGELADOR

PAUTAS DE ALMACENAMIENTO SEGURO PARA SU REFRIGERADOR



- No coloque sustancias inflamables, explosivas, volátiles o fuertemente corrosivas dentro de los electrodomésticos, ya que esto puede causar daños al producto o riesgos de incendio.
- No almacene ni use materiales combustibles cerca del refrigerador para prevenir riesgos de incendio.



Este electrodoméstico está destinado a ser utilizado en aplicaciones domésticas y similares, como:

- Áreas de cocina para personal en tiendas, oficinas y otros entornos de trabajo;
- Casas de campo y por clientes en hoteles, moteles y otros entornos residenciales;
- Entornos de tipo bed and breakfast;
- Aplicaciones de catering y similares no minoristas.

NIVELACIÓN DE SU APARATO

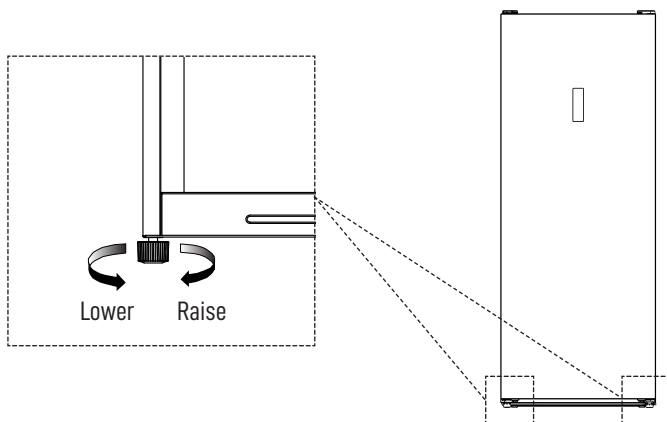

PASOS DE AJUSTE:

1. Para elevar el refrigerador, gire la pata niveladora en sentido horario.
2. Para bajarlo, gire la pata niveladora en sentido antihorario.
3. Ajuste ambas patas niveladoras según sea necesario hasta que el refrigerador esté estable y nivelado.

INSTRUCCIONES PARA INVERTIR LA PUERTA



Este refrigerador-congelador está diseñado para una instalación con puerta reversible, lo que permite que la puerta se abra tanto a la izquierda como a la derecha. Si desea invertir la apertura de la puerta, escanee el código QR para obtener instrucciones paso a paso o contacte con el servicio de atención al cliente para obtener ayuda.

CÓMO DESCONGELAR SU REFRIGERADOR/CONGELADOR

Este refrigerador-congelador no produce escarcha y utiliza un sistema de refrigeración por aire con descongelación automática. Sin embargo, ocasionalmente puede formarse escarcha debido a los cambios de temperatura o estacionales. Si es necesario, puede eliminar la escarcha manualmente desenchufando el aparato y dejándolo descongelar o secándola con un paño seco.

CUIDADO Y MANTENIMIENTO

- Mantenga limpia la zona detrás y alrededor del refrigerador para mejorar la disipación del calor y ahorrar energía.
- Limpie el interior con regularidad para evitar olores.
 - Use un paño suave o una esponja con agua limpia o un detergente neutro no corrosivo.
 - Limpie con agua limpia y seque bien con un paño suave.
 - Deje la puerta abierta para que se seque al aire antes de volver a encenderlo.

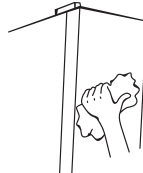
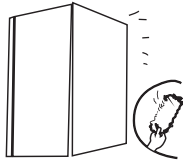
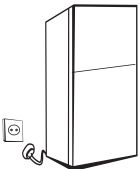



Precauciones De Limpieza

NO utilizar:

- Cepillos duros, lana de acero o limpiadores abrasivos (p. ej., pasta de dientes).
- Disolventes orgánicos (p. ej., alcohol, acetona, disolvente de laca).
- Agua hirviendo, ácidos o limpiadores alcalinos.
- Estos pueden dañar la superficie y el interior del refrigerador.

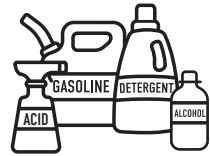

Seguridad Eléctrica

- Evite el contacto directo del agua con los componentes eléctricos.
- Use un paño seco para limpiar piezas sensibles, como las lámparas.



SOLUCIÓN DE PROBLEMAS

Códigos De Error

- Si aparece un código de error en la pantalla, el refrigerador no funciona correctamente. En algunos casos, la unidad puede seguir enfriando, pero es necesario realizar mantenimiento lo antes posible para un rendimiento óptimo.

Indicaciones	E1	E2	E4	E5	E6
Falla	Falla Del Sensor De Temperatura De Refrigeración	Falla Del Sensor De Temperatura De Congelación	Fallo Del Sensor De Congelación Y Descongelación	Falla Del Sensor De Temperatura Ambiente	Fallo De Comunicación

SOLUCIÓN DE PROBLEMAS

El usuario puede solucionar los siguientes problemas. Si no se resuelven, contacte con el servicio de atención al cliente.

Problema	Posible Causa
El Refrigerador No Se Enciende	<ul style="list-style-type: none">• Asegúrese de que el refrigerador esté enchufado y que el tomacorriente funcione.• Compruebe si el voltaje es demasiado bajo.• Compruebe si hay un corte de luz o si se ha disparado un disyuntor.
Olor Desagradable	<ul style="list-style-type: none">• Envuelva bien los alimentos con olor fuerte.• Retire los alimentos en mal estado.• Limpie el interior del refrigerador.
El Compresor Funciona Demasiado Tiempo	<ul style="list-style-type: none">• Es normal que el refrigerador funcione más tiempo en climas cálidos.• Evite sobrecargarlo con alimentos calientes.• Asegúrese de que las puertas no se abran con demasiada frecuencia.
La Luz No Se Enciende	<ul style="list-style-type: none">• Asegúrese de que el refrigerador esté bien enchufado y de que la bombilla no esté dañada.• Si es necesario, solicite a un especialista que reemplace la bombilla.
La Puerta No Cierra Correctamente	<ul style="list-style-type: none">• Retire cualquier alimento que bloquee la puerta.• Compruebe que el refrigerador esté nivelado y ajústelo si es necesario.
Ruidos Fuertes	<ul style="list-style-type: none">• Asegúrese de que el refrigerador esté sobre una superficie nivelada.• Compruebe que los accesorios dentro del refrigerador estén bien colocados.
Sello De La Puerta No Seguro	<ul style="list-style-type: none">• Retire cualquier residuo o partícula de comida de la junta de la puerta.• Si la junta no sella correctamente, caliéntela suavemente con un secador de pelo o una toalla tibia para restaurar su forma.
La Bandeja De Agua Se Desborda	<ul style="list-style-type: none">• Evite sobrecargar el refrigerador con demasiada comida.• Asegúrese de que las puertas cierren correctamente para evitar la descongelación excesiva y el desbordamiento de agua.
El Refrigerador Se Siente Caliente	<ul style="list-style-type: none">• Es normal que el refrigerador se sienta caliente debido a la disipación de calor del condensador.• Asegúrese de que haya una ventilación adecuada alrededor del aparato.
Condensación Superficial	<ul style="list-style-type: none">• La condensación en el exterior es normal en condiciones de humedad.• Limpie la humedad con un paño limpio.
Ruidos Inusuales	<ul style="list-style-type: none">• Es normal que el compresor suene o se escuche un zumbido cuando está en funcionamiento, especialmente al arrancar o detenerse.• También es normal que se produzcan crujidos ocasionales debido al flujo de refrigerante.

SUS PRODUCTOS AVANTI GARANTÍA

Engrape aquí el recibo de compra. Se necesita un comprobante de la fecha de compra original para obtener el servicio de garantía.

QUÉ CUBRE – GARANTÍA LIMITADA DE UN AÑO

Avanti Products garantiza que el producto está libre de defectos en materiales y/o mano de obra por un período de doce (12) meses a partir de la fecha de compra o entrega al propietario original, lo que ocurra más tarde, bajo uso normal. Esta garantía no se suspenderá, ampliará ni extenderá por ninguna razón, a menos que se describa específicamente en este documento. Durante este período, Avanti Products, a su elección, reparará o reemplazará cualquier parte del producto que resulte defectuosa en materiales o mano de obra bajo uso normal. Avanti Products le proporcionará un producto razonablemente similar que sea nuevo o reacondicionado de fábrica. Todos los electrodomésticos Avanti con una capacidad de 3.5 pies cúbicos o menos deben ser llevados/enviados al centro de servicio de electrodomésticos para su reparación.

Para uso en alquiler o comercial, el período de garantía es de 90 días.

GARANTÍA COMPLETA DE 30 DÍAS (SOLO PARA ENCIMERAS)

A partir de la fecha de compra o entrega, en piezas de vidrio y acabados de esmalte porcelanizado, pintados o de metal brillante.

COBERTURA DE GARANTÍA EXTENDIDA

- **Productos de refrigeración:** Desde el segundo hasta el quinto año a partir de la fecha de compra o entrega, lo que ocurra más tarde, el sistema sellado, incluyendo el compresor, evaporador, condensador y tuberías, está cubierto únicamente para el reemplazo de piezas bajo uso normal. Avanti Products proporcionará un compresor de reemplazo sin costo si ocurre una falla dentro de este período; sin embargo, el cliente es responsable de todos los costos de mano de obra, transporte y envío. Para uso en alquiler o comercial, la garantía limitada del compresor es de un año y nueve meses. Si el producto requiere transporte a un centro de servicio para reparaciones, todos los costos asociados son responsabilidad del cliente.
- **Productos de lavandería:** La tina de plástico está cubierta por 5 años y la tina de acero inoxidable está cubierta por 7 años a partir de la fecha de compra o entrega, lo que ocurra más tarde, bajo uso normal. La cobertura aplica únicamente al reemplazo de piezas; el cliente es responsable de los costos de mano de obra y transporte.
- **Hornos de microondas:** El tubo magnetrón está cubierto desde el segundo hasta el séptimo año a partir de la fecha de compra o entrega, lo que ocurra más tarde, bajo uso normal. El segundo año incluye únicamente el reemplazo de piezas, siendo el cliente responsable de los costos de mano de obra y transporte. Del tercer al séptimo año, solo se cubre el reemplazo del tubo magnetrón, excluyendo los costos de mano de obra y transporte.
- **Estufas, encimeras, lavavajillas y otros productos:** No cuentan con garantía extendida más allá de la cobertura estándar de un año.

EXCLUSIONES DE GARANTÍA / LO QUE NO ESTÁ CUBIERTO:

La cobertura de garantía descrita en este documento excluye todos los defectos o daños que no sean directamente responsabilidad de Avanti Products, incluyendo, sin limitación, uno o más de los siguientes:

- Incumplimiento de los códigos eléctricos, de plomería o de construcción estatales, locales, de la ciudad o del condado correspondientes.
- Esta garantía no cubre el costo de eliminación, remoción o desinstalación del electrodoméstico, incluidos los costos asociados de mano de obra o transporte. El cliente es responsable de desechar o reciclar adecuadamente la unidad de acuerdo con las regulaciones locales.
- Esta garantía no cubre la entrega, instalación o configuración de productos de reemplazo garantizados. El cliente es responsable de los costos asociados, incluidos los servicios de transporte, desembalaje e instalación.
- Fuerzas externas, elementales y ambientales, incluidas la lluvia, el viento, la arena, las inundaciones, los incendios, los deslizamientos de tierra, las temperaturas bajo cero, la humedad excesiva, la exposición prolongada a la humedad, los rayos, las subidas de tensión, las fallas estructurales y los casos fortuitos.

CONTINUED

- Pérdidas de contenido de alimentos u otros materiales almacenados debido al deterioro. Daños incidentales o consecuentes.
- Falla del producto si se utiliza para un fin distinto al previsto o si no se utiliza con normalidad.
- Los daños estéticos, incluidos rayones, muescas, abolladuras menores u otros problemas en la superficie externa, deben informarse dentro de los 30 días posteriores a la entrega para que estén cubiertos.
- Costos de envío y manipulación asociados con el reemplazo del producto. Reparaciones realizadas por proveedores de servicios no autorizados.
- Piezas consumibles (es decir, bombillas, baterías, filtros de aire o agua, soluciones de conservación, etc.)
- Decoloración, óxido u oxidación de las superficies como resultado de entornos cáusticos o corrosivos, incluidos, entre otros, altas concentraciones de sal, alta humedad o exposición a sustancias químicas.
- Los costos de piezas y mano de obra de lo siguiente no se considerarán como garantía:
 - Revestimientos de plástico para gabinetes.
 - Bombillas y/o carcasa de plástico.
 - Paneles interiores de puertas de microondas, estantes de puertas, rieles de puertas y/o soportes de puertas.
 - Evaporador perforado que anula la garantía del sistema sellado completo.
 - Llamadas de servicio relacionadas con abuso, mal uso, suministro eléctrico inadecuado, accidentes, incendios, inundaciones u otros casos fortuitos.
- Recargos, incluidas las llamadas de servicio fuera de horario, en fines de semana o feriados, peajes, cargos por viajes en ferry o gastos de kilometraje por llamadas de servicio a áreas remotas.
- No se cubren los daños resultantes de voltaje inadecuado, sobretensiones eléctricas o fallas de disyuntores.
- La cobertura de la garantía extendida no se aplica al uso comercial, de alquiler o empresarial.
- No se cubren los daños por agua resultantes de una instalación incorrecta, desagües obstruidos, mangueras de suministro con fugas o inundaciones externas.
- Esta garantía no se aplica fuera de los EE. UU. continentales.

En ningún caso Avanti Products tendrá responsabilidad alguna por daños a la propiedad circundante, incluidos gabinetes, pisos, cielorrasos y otras estructuras u objetos alrededor del producto. También se excluyen de esta garantía los rayones, muescas, abolladuras menores y otros daños cosméticos en superficies externas y piezas expuestas; productos en los que se hayan alterado, desfigurado o eliminado los números de serie; visitas de servicio para informar al cliente o visitas en las que no haya ningún problema con el producto; corrección de problemas de instalación (usted es el único responsable de cualquier estructura y configuración del producto, incluidas todas las instalaciones eléctricas, de plomería y/u otras instalaciones de conexión, de la instalación de cimientos/pisos adecuados y de cualquier alteración, incluidas, entre otras, gabinetes, paredes, pisos, estanterías, etc., así como el restablecimiento de disyuntores o fusibles.

PRODUCTO FUERA DE GARANTÍA

Avanti Products no tiene obligación, por ley o de otro tipo, de brindarle concesiones, incluidas reparaciones, prorrato o reemplazo del producto, una vez que esta garantía haya expirado.

© 2026 Avanti Products
 The Legacy Companies
 Weston, FL 33331 U.S.A.
www.AvantiProducts.com

NOTES / NOTES / NOTAS

