



FR Manuel d'utilisation | Congélateur



Bienvenue au sein de notre famille

Merci d'accueillir Frigidaire chez vous! Nous considérons votre achat comme le début d'une longue relation.

Ce manuel vous aidera à utiliser et à entretenir votre produit. Veuillez le lire avant d'utiliser votre appareil. Gardez-le à portée de main pour le consulter rapidement. En cas de problème, la section Dépannage vous aidera à résoudre les problèmes les plus courants.

La FAQ, des conseils et des vidéos utiles, des produits de nettoyage et des accessoires pour la cuisine et la maison sont disponibles sur <http://www.frigidaire.com>.

Nous sommes là pour vous! Visitez notre site Web, discutez avec un agent ou appelez-nous si vous avez besoin d'aide. Nous pourrions peut-être vous aider à éviter une visite du service après-vente. Si vous avez besoin d'un service, nous pouvons le mettre en place pour vous.

Officialisons les choses! N'oubliez pas d'enregistrer votre produit.

TABLE DES MATIÈRES

1. RENSEIGNEMENTS IMPORTANTS SUR LA SÉCURITÉ.....	2
2. INSTALLATION.....	5
3. RETRAIT ET INVERSION DE LA PORTE.....	6
4. CARACTÉRISTIQUES.....	7
5. COMMANDES ET RÉGLAGES.....	8
6. ENTRETIEN ET NETTOYAGE.....	9
7. DÉPANNAGE.....	9
8. GARANTIE LIMITÉE.....	11
9. DROIT À LA RÉPARATION AU QUÉBEC.....	12

1. RENSEIGNEMENTS IMPORTANTS SUR LA SÉCURITÉ

1.1 Conservez ces renseignements pour référence rapide

Numéro de modèle

.....

Numéro de série

.....

Date d'achat

.....

1.2 Emplacement du numéro de série

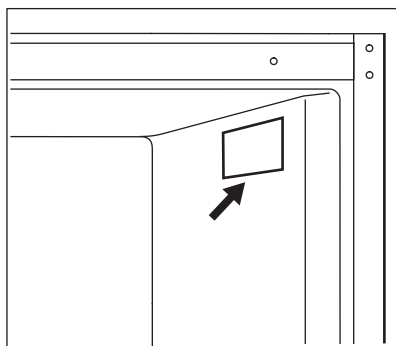

⚠ AVERTISSEMENT!

Vous devez suivre ces directives pour vous assurer que les mécanismes de sécurité de votre réfrigérateur fonctionnent correctement.

1.3 Définitions sur la sécurité



Il s'agit du symbole de sécurité. Il signale les risques potentiels de dommages corporels. Observez tous les messages de sécurité qui suivent ce symbole afin d'éviter tout risque de blessure ou de décès.

DANGER

DANGER désigne une situation de danger imminent qui, à moins d'être évitée, entraînera la mort ou des blessures graves.

AVERTISSEMENT!

AVERTISSEMENT indique une situation potentiellement dangereuse qui, si elle n'est pas évitée, peut entraîner la mort ou des blessures graves.

ATTENTION!

ATTENTION indique une situation potentiellement dangereuse qui, si elle n'est pas évitée, peut entraîner des blessures mineures ou modérées.

IMPORTANT

IMPORTANT désigne des informations sur l'installation, le fonctionnement ou l'entretien qui sont importantes, mais qui n'impliquent aucun danger.

DANGER



DANGER Risque d'incendie ou d'explosion Utilisation d'un réfrigérant inflammable. Ne pas utiliser de dispositifs mécaniques pour dégivrer le réfrigérateur. Ne pas percer le tuyau de réfrigérant. DANGER Risque d'incendie ou d'explosion Utilisation d'un réfrigérant inflammable. Les réparations ne doivent être effectuées que par un personnel technique qualifié. N'utiliser que des pièces de rechange autorisées par le fabricant. Tout matériel de réparation utilisé doit être adapté aux fluides frigorigènes inflammables. Suivre toutes les instructions de réparation du fabricant. Ne pas percer le tuyau de réfrigérant.

ATTENTION!



ATTENTION Risque d'incendie ou d'explosion. Mettre le réfrigérateur au rebut de manière appropriée, conformément aux réglementations fédérales ou locales en vigueur. Utilisation d'un réfrigérant inflammable. ATTENTION Risque d'incendie ou d'explosion en cas de perforation de la tuyauterie de réfrigérant. Suivre attentivement les instructions de manipulation. Utilisation d'un réfrigérant inflammable.

AVERTISSEMENT!

UNIQUEMENT AUX RÉSIDENTS DE LA CALIFORNIE
AVERTISSEMENT! Cancer et dommages à l'appareil reproducteur
<http://www.P65Warnings.ca.gov>

1.4 Sécurité des enfants

Cet appareil ménager n'est pas destiné à être utilisé par des personnes (y compris des enfants) dont les capacités physiques, sensorielles ou mentales sont réduites, ou qui manquent d'expérience et de connaissances, à moins qu'elles n'aient pu bénéficier d'une surveillance ou

d'instructions concernant l'utilisation de l'appareil ménager de la part d'une personne responsable de leur sécurité.

Détruisez ou recyclez le carton, les sacs en plastique et tout matériau d'emballage extérieur immédiatement après avoir déballé le réfrigérateur. Les enfants ne peuvent en aucun cas utiliser ces objets pour jouer. Les cartons recouverts de tapis, de couvre-lits, de feuilles de plastique ou de film étirable peuvent devenir des chambres hermétiques et provoquer rapidement une asphyxie.

1.5 Instructions importantes concernant la sécurité

Ne pas entreposer ou ne pas utiliser d'essence ou d'autres vapeurs inflammables à proximité de cet appareil ménager ou de tout autre appareil.

Ne pas entreposer de substances explosives comme des bombes aérosol avec un gaz propulseur inflammable dans cet appareil ménager.

Ne pas faire fonctionner le réfrigérateur en présence de vapeurs explosives

Éviter tout contact avec les pièces mobiles de la machine à glaçons automatique.

Retirer toutes les agrafes du carton. Les agrafes peuvent provoquer de graves coupures et détruire les finitions si elles entrent en contact avec d'autres appareils ou meubles.

⚠ AVERTISSEMENT!

Ne pas utiliser d'appareils ménagers électriques à l'intérieur des compartiments de stockage des aliments de l'appareil, sauf s'ils sont du type recommandé par le fabricant.

1.6 Mise au rebut appropriée de votre réfrigérateur ou congélateur

Risque de piégeage des enfants

Le piégeage et la suffocation des enfants ne sont pas des problèmes du passé. Les réfrigérateurs et les congélateurs hors d'usage ou abandonnés sont toujours dangereux, même s'ils ne vont rester là que « quelques jours ». Si vous vous débarrassez de votre ancien réfrigérateur ou congélateur, suivez les instructions ci-dessous pour réduire le risque d'accident.

Nous préconisons fortement des méthodes de recyclage et d'élimination responsables des appareils ménagers. Pour plus de renseignements sur le recyclage d'un vieux réfrigérateur, communiquez avec votre entreprise de services publics ou consultez le site <http://www.energystar.gov/recycle>

Avant de jeter votre vieux réfrigérateur/ congélateur :

- Enlever les portes
- Laisser les tablettes en place pour que les enfants ne puissent pas facilement grimper à l'intérieur.
- Faites-le retirer par un technicien qualifié.

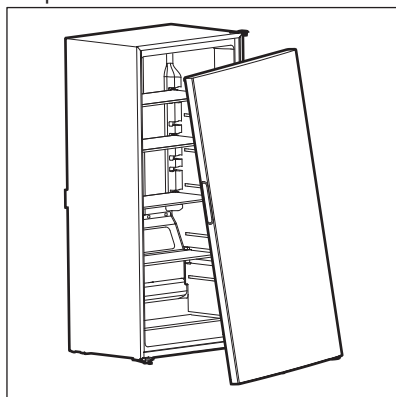

IMPORTANT

Élimination des CFC/HCFC

Votre ancien réfrigérateur peut avoir un système de refroidissement utilisant des CFC ou des HCFC (chlorofluorocarbures ou hydrochlorofluorocarbures). Les CFC et les HCFC sont considérés comme nocifs pour l'ozone stratosphérique s'ils sont libérés dans l'atmosphère. D'autres fluides frigorigènes peuvent également nuire à l'environnement s'ils sont libérés dans l'atmosphère. Si vous jetez votre ancien réfrigérateur, assurez-vous que le fluide frigorigène est retiré pour une élimination appropriée par un technicien qualifié. Si vous libérez intentionnellement du fluide frigorigène, vous risquez des amendes et des peines d'emprisonnement en vertu des dispositions de la législation sur l'environnement.

1.7 Informations électriques

IMPORTANT

Mise en marche des commandes de l'appareil ménager pour OFF vous désactiveront le système de refroidissement de votre réfrigérateur, mais vous ne couperez pas l'alimentation de l'ampoule et des autres composants électriques. Pour couper l'alimentation de l'appareil ménager, vous devez débrancher le cordon d'alimentation de la prise électrique.

- L'appareil ménager doit être branché sur sa propre prise électrique dédiée de 115 volts, 60 Hz, 15 ampères, en courant alternatif uniquement. Le cordon d'alimentation de l'appareil ménager est équipé d'une prise à trois broches de mise à la terre pour vous protéger contre les risques d'électrocution. Branchez-le directement dans une prise à trois

broches correctement mise à la terre. La prise doit être installée conformément aux codes et règlements locaux. Consulter un électricien qualifié. Ne pas utiliser de rallonge ou de fiche d'adaptation.

AVERTISSEMENT!

Évitez les risques d'incendie ou d'électrisation.

- Si le cordon d'alimentation est endommagé, il doit être remplacé par un technicien agréé pour éviter tout risque.
- Ne débranchez jamais l'appareil ménager en tirant sur le cordon d'alimentation. Saisir toujours fermement la fiche et la retirer de la prise pour éviter d'endommager le cordon d'alimentation.
- Débranchez l'appareil ménager avant de le nettoyer et avant de remplacer l'ampoule pour éviter les électrisations.
- Les performances peuvent être affectées si la tension varie de 10 % ou plus. Si l'appareil ménager n'est pas suffisamment alimenté, le compresseur risque d'être endommagé. Ces dommages ne sont pas couverts par la garantie.
- Ne branchez pas l'appareil ménager dans une prise électrique contrôlée par un interrupteur mural ou un cordon de traction pour empêcher qu'il soit accidentellement mis hors tension.
- Ne pincez pas, ne nouez pas et ne pliez pas le cordon d'alimentation d'une manière ou d'une autre.

AVERTISSEMENT!

Ne pas couper, retirer ou contourner en aucune circonstance la broche de mise à la terre (A). Utilisez toujours le cordon d'alimentation avec une prise à trois broches de mise à la terre et une prise murale de type mise à la terre.



2. INSTALLATION

Ce manuel de l'utilisateur fournit des instructions générales d'installation et

d'utilisation pour votre modèle. Nous vous recommandons de faire appel à un

professionnel de l'entretien ou de la cuisine pour installer votre appareil. Utilisez votre appareil uniquement comme indiqué dans ce manuel d'utilisation. Avant de mettre l'appareil en marche, suivre ces premières étapes importantes.

2.1 Emplacement

- Si possible, veuillez placer l'appareil ménager à l'abri de la lumière directe du soleil et loin de la cuisinière, du lave-vaisselle ou d'autres sources de chaleur.
- L'appareil ménager doit être installé sur un plancher nivelé et suffisamment solide pour supporter un appareil entièrement chargé.

AVERTISSEMENT!

Ce dispositif est destiné à être utilisé dans des applications domestiques résidentielles et intérieures similaires, notamment :

- Cuisine / cuisinette
- Garde-manger
- Sous-sol
- Garage fermé
- Autres environnements résidentiels intérieurs

IMPORTANT

Cet appareil ménager est prêt pour le garage. Il est conçu pour fonctionner à des températures ambiantes comprises entre 0°F (-18°C) et 110 °F (43 °C).

ATTENTION!

Cet appareil ménager est convertible et peut fonctionner comme un réfrigérateur ou un congélateur.

N'installez pas l'appareil ménager dans un endroit où la température :

- dépasse 110 °F (43 °C).
- descend en dessous de 0°F (-18°C).

Le compresseur ne pourra pas maintenir les bonnes températures à l'intérieur de l'appareil.

AVERTISSEMENT!

Respecter les distances suivantes pour faciliter l'installation, la circulation de l'air nécessaire et les raccordements électriques et de plomberie :

- Côtés 3" (75 mm)
- Arrière 3" (75 mm)

REMARQUE

Les parois extérieures de l'appareil ménager peuvent devenir chaudes car le compresseur transfère la chaleur de l'intérieur. La température peut même être 30°F supérieure à la température ambiante. Dans les régions chaudes, il est important de laisser suffisamment d'espace pour permettre la circulation de l'air autour de l'appareil ménager.

2.2 Mise à niveau

Lorsque vous placez l'appareil ménager, veillez à ce qu'il soit de niveau et que tous les coins inférieurs reposent fermement sur un sol solide. Vous pouvez régler cette position à l'aide des deux pieds de nivellement situés à l'avant, en bas de l'appareil ménager.

3. RETRAIT ET INVERSION DE LA PORTE

3.1 Retrait/inversion de la porte

Outils requis : Tournevis Phillips™ et à tête plate.

1. Débranchez et videz l'appareil.
2. Retirez le couvercle de la charnière supérieure, les vis et la charnière supérieure.

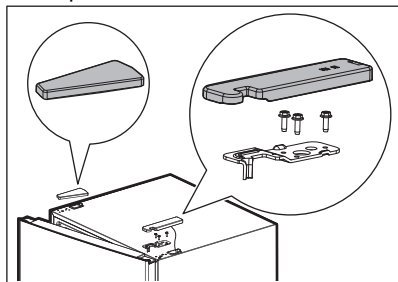

3. Retirez la porte en la soulevant de sa charnière inférieure. Placez-la sur une surface rembourrée.
4. Retirez la partie inférieure de la charnière et installez-la de l'autre côté.

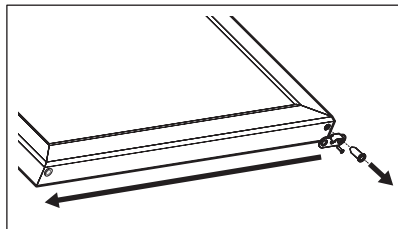

5. Retirez les pieds de nivellement et la charnière inférieure et installez-les de

l'autre côté. Ne serrez pas complètement la charnière.

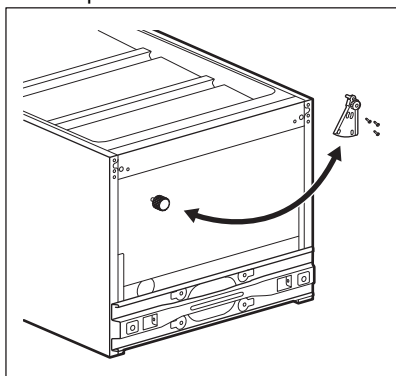

6. Placez la porte du congélateur sur l'axe de charnière inférieur et alignez-la verticalement et horizontalement.
7. Installez la charnière supérieure et le couvercle de la charnière.

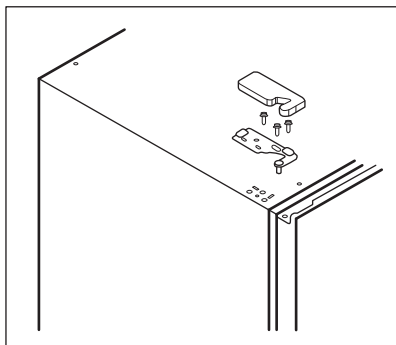

4. CARACTÉRISTIQUES

▶ IMPORTANT

Les caractéristiques peuvent varier selon le modèle.

Les accessoires sont disponibles pour votre appareil ménager et peuvent être achetés sur Frigidaire.com ou appelez le numéro sans frais 1-800-374-4432.

4.1 Aperçu du produit

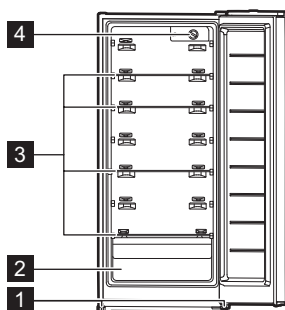

- 1 Pieds de nivellement
- 2 Tiroir
- 3 Tablettes en verre
- 4 Commande du congélateur

5. COMMANDES ET RÉGLAGES

5.1 Commande d'appareil ménager

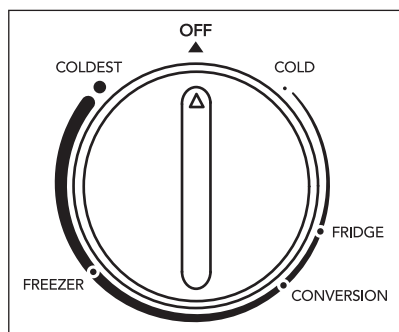

IMPORTANT

La température interne peut varier en fonction de l'emplacement de l'appareil, de la température ambiante et de la fréquence d'ouverture de la porte.

REMARQUE

Si l'appareil est situé dans un garage ou dans un endroit où la température est inférieure à 50°F Réglez la température sur le réglage le plus froid pour améliorer les performances du congélateur.

Tournez le cadran pour régler la température. Réglez la température progressivement par petites étapes, en laissant la température se stabiliser.

L'appareil peut fonctionner en mode congélateur (FREEZER, COLDEST) ou en mode réfrigérateur (COLD, FRIDGE).

Utilisez la fonction CONVERSION pour passer du mode réfrigérateur au mode congélateur. Avant de changer de mode :

- **Du congélateur au réfrigérateur :**
Retirez les aliments que vous souhaitez conserver congelés et placez-les dans un autre congélateur pour éviter qu'ils ne décongèlent.
- **Du réfrigérateur au congélateur :**
Retirez les aliments que vous souhaitez conserver frais et placez-les dans un autre réfrigérateur pour éviter de les congeler.

6. ENTRETIEN ET NETTOYAGE

6.1 Nettoyage

Avant le nettoyage, retirez les aliments de l'appareil ménager et conservez-les bien à l'abri.

Nettoyez régulièrement l'intérieur de l'appareil ménager et les accessoires à l'aide d'un chiffon et d'eau tiède.

Ne pas utiliser de nettoyants abrasifs. Après le nettoyage, rincez à l'eau douce et essuyez soigneusement à l'aide d'un chiffon propre.

ATTENTION!

Débranchez l'appareil ménager de la source d'alimentation avant de le nettoyer afin d'éviter tout risque électrique. Ne jamais nettoyer l'appareil ménager à l'aide d'un nettoyeur à vapeur. Attendez que l'appareil ménager soit sec avant de l'utiliser.

IMPORTANT

N'utilisez pas de solvants organiques, tels que le jus de citron, le jus d'une écorce d'orange, l'acide butyrique ou les nettoyants contenant de l'acide acétique.

6.2 Décongélation

Avant la décongélation

Afin d'éviter les décongélation fréquente, utilisez un grattoir en plastique

pour enlever le givre. Grattez avec un mouvement de traction.

IMPORTANT

Ne pas utiliser d'instruments métalliques pour enlever le givre.

Il est important de décongeler et de nettoyer le congélateur lorsque 1/4 à 1/2" de givre s'est accumulé.

AVERTISSEMENT!

Débranchez toujours l'appareil ménager avant de le décongeler. Ne débranchez jamais l'appareil ménager en tirant sur le cordon d'alimentation. Toujours tenir fermement la fiche et la retirer toute droite de la prise.

IMPORTANT

En mettant la commande sur OFF, vous arrêtez le compresseur, mais vous ne coupez pas l'alimentation des autres composants électriques.

Décongélation

Lorsque la porte est ouverte, de l'air chaud et humide pénètre dans l'appareil ménager et le givre a tendance à s'accumuler plus rapidement dans la partie supérieure du congélateur.

Lorsque vous décongelez l'appareil ménager, retirez les aliments et laissez la porte ouverte.

7. DÉPANNAGE

Laissez-nous vous aider à résoudre votre problème! Cette section vous aidera à résoudre les problèmes les plus courants. Si vous avez besoin de nous, visitez notre site Web, discutez avec un agent ou appelez-nous. Nous pourrions peut-être vous aider à éviter une visite du service après-vente. Si vous avez besoin d'un service, nous pouvons le mettre en place pour vous!

Consultez Frigidaire.com ou appelez sans frais 1-800-374-4432.

Fonctionnement de l'appareil ménager

Problème	Cause potentielle	Solution courante
L'appareil ménager ne fonctionne pas.	Il se peut que l'appareil ménager ne soit pas branché ou que la fiche soit desserrée.	Vérifiez que la fiche est bien enfoncée dans la prise.
	Le fusible de la maison est peut-être grillé ou le disjoncteur a peut-être sauté.	Vérifiez/remplacez le fusible par un fusible temporisé de 15 ampères. Réinitialisez le disjoncteur.
	La prise de courant peut être défectueuse.	Consulter un électricien qualifié.
La température à l'intérieur de l'appareil ménager est trop froide.	La température est réglée sur la valeur la plus froide.	Réglez la commande sur une température plus chaude.
La température à l'intérieur de l'appareil ménager est trop élevée.	La température est réglée sur la valeur la plus chaude.	Réglez la commande sur une valeur plus froide et attendez plusieurs heures pour que la température se stabilise.
	La porte reste ouverte trop longtemps ou est ouverte trop fréquemment.	L'air chaud entre dans l'appareil ménager chaque fois que la porte est ouverte. Ouvrez la porte moins souvent.
	De grandes quantités d'aliments tièdes ou chauds peuvent avoir été entreposées récemment.	Après avoir placé les aliments à l'intérieur, attendez que l'appareil ménager atteigne la température choisie.
	L'appareil ménager a récemment été débranché pendant un certain temps.	L'appareil ménager nécessite 24 heures pour refroidir complètement.

Son et bruit

Problème	Cause potentielle	Solution courante
Bruit de vibration ou de cliquetis.	L'appareil ménager n'est pas de niveau. Il bascule sur le sol lorsqu'il est légèrement déplacé.	Mettez l'appareil à niveau. Consultez la section relative à la mise à niveau dans Installation.
	Le sol n'est pas uniforme ou est peu solide, ce qui fait vaciller l'appareil ménager lorsqu'il est légèrement déplacé.	Assurez-vous que le sol peut supporter l'appareil ménager. Mettez-le à niveau en plaçant des cales en bois ou en métal sous une partie de l'appareil ménager.
	L'appareil ménager touche le mur.	Mettez l'appareil ménager à niveau ou ajustez sa position. Reportez-vous à la section Mise à niveau dans Installation.

Eau/humidité/givre à l'intérieur de l'appareil ménager

Problème	Cause potentielle	Solution courante
De l'humidité se développe sur les parois intérieures.	Le temps est chaud et humide, ce qui augmente la vitesse de formation du givre à l'intérieur.	C'est normal.
	La porte n'est peut-être pas bien étanche.	Réchauffez soigneusement les parties non étanches du joint de la porte à l'aide de l'air froid d'un sèche-cheveux et façonnez simultanément le joint à la main pour vous assurer qu'il s'emboîte correctement.
	La porte reste ouverte trop longtemps ou est ouverte trop fréquemment.	Ouvrez la porte moins souvent.

8. GARANTIE LIMITÉE

Votre appareil ménager est couvert par une garantie limitée d'un an. Pendant un an à compter de la date de livraison, Electrolux prendra en charge tous les frais de réparation ou de remplacement des pièces de cet appareil ménager qui s'avèrent défectueuses en termes de matériaux ou de fabrication lorsque cet appareil est installé, utilisé et entretenu conformément aux instructions fournies. Si votre produit ne peut pas être réparé ou remplacé, vous serez remboursé au prix d'achat, déduction faite de toute dépréciation, taxe ou autres coûts.

Exceptions

La présente garantie ne couvre pas les éléments suivants :

1. Les produits dont les numéros de série originaux ont été retirés, modifiés ou ne peuvent pas être facilement déterminés.
2. Produit qui n'appartient plus à son propriétaire initial et appartient à un tiers ou a été déplacé hors des États-Unis, à Porto Rico et au Canada.
3. Rouille à l'intérieur ou à l'extérieur de l'appareil.
4. Les produits achetés « en l'état » ne sont pas couverts par la présente garantie.
5. Perte d'aliments due à une défaillance du réfrigérateur ou du congélateur.
6. Produits utilisés dans un cadre commercial.
7. Les appels de service qui n'impliquent pas de mauvais fonctionnement ou de

défaut de matériaux ou de fabrication, ou pour des appareils qui ne sont pas utilisés dans le cadre d'un usage domestique ordinaire ou qui ne sont pas utilisés conformément aux instructions fournies.

8. Les appels de service pour corriger l'installation de votre appareil ou pour vous indiquer comment utiliser votre appareil.
9. Les dépenses pour rendre l'appareil accessible pour l'entretien, comme le retrait de décorations, unités, clayettes, etc., qui ne font pas partie de l'appareil lorsqu'il est expédié de l'usine.
10. Les appels de service pour réparer ou remplacer les ampoules, filtres à air, filtres à eau, autres produits consommables, boutons, poignées ou autres pièces cosmétiques de l'appareil.
11. Les suppléments, y compris mais sans s'y limiter, les appels de service après les heures normales de travail, lors de la fin de semaine ou les jours fériés, nécessitant des péages, des frais de voyage en traversier ou des frais de kilométrage pour les appels de service dans les régions éloignées, y compris l'État de l'Alaska.
12. Les dommages causés aux finitions de l'appareil ménager ou de la maison pendant le transport ou l'installation, y compris, mais sans s'y limiter, les planchers, les armoires, les murs, etc.

13. Les dommages causés par : les services exécutés par des entreprises de service non autorisées ; l'utilisation de pièces autres que des pièces Electrolux authentiques ou des pièces obtenues auprès de personnes autres que les entreprises de service autorisées ; ou des causes externes comme l'abus, l'utilisation abusive, l'alimentation électrique inadéquate, les accidents, les incendies ou les événements de force majeure.

EXCLUSION DES GARANTIES IMPLICITES ; LIMITATION DES RECOURS

LE SEUL ET UNIQUE RECOURS DU CLIENT DANS LE CADRE DE CETTE GARANTIE LIMITÉE SERA LA RÉPARATION OU LE REMPLACEMENT DU PRODUIT COMME PRÉVU DANS LE PRÉSENT DOCUMENT. LES RÉCLAMATIONS FONDÉES SUR DES GARANTIES IMPLICITES, Y COMPRIS LES GARANTIES DE QUALITÉ MARCHANDE OU D'ADÉQUATION À UN USAGE PARTICULIER, SONT LIMITÉES À UN AN OU À LA PÉRIODE LA PLUS COURTE AUTORISÉE PAR LA LOI, MAIS PAS MOINS D'UN AN. ELECTROLUX NE SERA PAS RESPONSABLE DES DOMMAGES INDIRECTS OU ACCESSOIRES TELS QUE LES DOMMAGES MATÉRIELS ET LES FRAIS ACCESSOIRES RÉSULTANT D'UNE VIOLATION DE LA PRÉSENTE GARANTIE LIMITÉE ÉCRITE OU DE TOUTE GARANTIE IMPLICITE. CERTAINS ÉTATS ET CERTAINES PROVINCES N'AUTORISENT PAS L'EXCLUSION OU LA LIMITATION DES DOMMAGES INDIRECTS OU CONSÉCUTIFS, OU LA LIMITATION DE LA DURÉE DES GARANTIES IMPLICITES, DE SORTE QUE CES LIMITATIONS OU EXCLUSIONS PEUVENT NE PAS S'APPLIQUER À VOUS. CETTE GARANTIE ÉCRITE VOUS DONNE DES DROITS LÉGAUX SPÉCIFIQUES. VOUS POUVEZ

ÉGALEMENT BÉNÉFICIER D'AUTRES DROITS QUI VARIENT D'UN ÉTAT À L'AUTRE.

Si vous avez besoin d'un service après-vente

Vous devez fournir le numéro de série de l'appareil ménager et votre reçu, votre bon de livraison ou tout autre document de paiement approprié pour établir la période de garantie si le service doit être requis. Si une intervention est effectuée, il est dans votre intérêt d'obtenir et de conserver tous les reçus. Les services prévus par cette garantie doivent être obtenus en contactant Electrolux aux adresses ou numéros de téléphone ci-dessous.

Cette garantie s'applique uniquement aux États-Unis, à Porto Rico et au Canada. Aux États-Unis et à Porto Rico, votre appareil ménager est garanti par Electrolux Consumer Products, Inc. Au Canada, votre appareil ménager est garanti par Electrolux Canada Corp. Electrolux n'autorise aucune personne à modifier ou à ajouter des obligations à la présente garantie. Les obligations de service et de pièces au titre de cette garantie doivent être exécutées par Electrolux ou une société de service agréée. Les caractéristiques ou spécifications du produit décrites ou illustrées peuvent changer sans préavis.

ÉTATS-UNIS

1-800-374-4432

Electrolux Consumer Products, Inc.
10200 David Taylor Drive
Charlotte, NC 28262, États-Unis

Canada

1-800-265-8352

Electrolux Canada Corp.
5855 Terry Fox Way
Mississauga, Ontario, Canada L5V 3E4

9. DROIT À LA RÉPARATION AU QUÉBEC

Bien qu'Frigidaire fait tout son possible pour mettre à la disposition des consommateurs les pièces de rechange, les services de réparation et les







informations nécessaires à l'entretien ou à la réparation de ses produits, les pièces, le service et les informations ne sont pas garantis, conformément à l'article 39 de la

Loi sur la protection du consommateur, RLRQ, c. P-40.1 et aux articles 79.18 à 79.20 du Règlement d'application de la Loi sur la protection du consommateur, RLRQ, c P-40.1, r. 3. Si vous avez besoin de pièces de rechange, appelez-nous au 1 (800) 265-8352 pour être servi en français ou achetez-les en ligne à **Frigidaire Parts | Shop Frigidaire Replacement Parts & Accessories - Frigidaire Appliance Parts**.

Vous pouvez réserver des services de réparation en ligne à <https://www.frigidaire.ca/FR-CA/DROIT-A-LA-REPARATION/>. Autrement, vous trouverez notre bibliothèque de ressources à **Bibliothèque de ressources | Frigidaire** pour vous aider à diagnostiquer et résoudre les problèmes pouvant survenir au cours de la durée de vie de votre appareil.

Bien que la plupart des pièces soient disponibles à l'achat, sauf indisponibilité à court terme, les appareils et pièces suivantes ne sont pas réparables

Légende:

Disponibilité des pièces de rechange, des services de réparation et des renseignements pour l'entretien ou la réparation.	
	Partiellement disponible
	Non disponible
	Disponible
Réfrigérateurs	 Armoire, 14 pi ³ et moins sans pièce de système scellé.
Congélateurs	 9 pi ³ et moins sans pièce de système scellé.
Distributeurs de boissons	 Distributeur de boissons : seules sont disponibles les pièces décoratives





