



ES Manual de usuario | Congelador



Bienvenido a nuestra familia

¡Gracias por recibir a Frigidaire en su casa! Su compra es para nosotros el comienzo de una larga relación.

Este manual es un recurso para el uso y mantenimiento del producto. Léalo antes de usar el electrodoméstico. Téngalo a mano para poder consultarlo rápidamente cuando lo necesite. Si algo parece no funcionar bien, la sección de resolución de problemas le ayudará con los problemas frecuentes.

En <http://www.frigidaire.com> encontrará preguntas frecuentes, consejos y videos útiles, productos de limpieza y accesorios para la cocina y el hogar.

¡Estamos a su disposición! Visite nuestro sitio web, hable con un representante o llámenos si necesita ayuda. Podemos ayudarle a evitar una visita del servicio de reparación. Si necesita servicio de reparación, podemos iniciarlo nosotros. ¡Hagámoslo oficial! Asegúrese de registrar su producto.

CONTENIDO

1. INFORMACIÓN DE SEGURIDAD IMPORTANTE.....	2
2. INSTALACIÓN.....	5
3. RETIRO E INVERSIÓN DE LA PUERTA.....	6
4. CARACTERÍSTICAS.....	7
5. CONTROLES Y CONFIGURACIÓN.....	8
6. MANTENIMIENTO Y LIMPIEZA.....	8
7. RESOLUCIÓN DE PROBLEMAS.....	9
8. GARANTÍA LIMITADA.....	10

1. INFORMACIÓN DE SEGURIDAD IMPORTANTE

1.1 Guarde una copia para poder consultarla rápidamente cuando lo necesite

Número de modelo

.....

Número de serie

.....

Fecha de compra

.....

1.2 Ubicación del número de serie

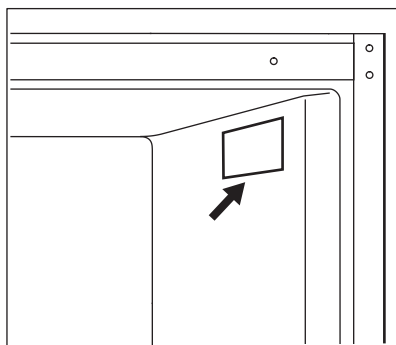

⚠ ADVERTENCIA!

Debe seguir estas pautas para asegurar que los mecanismos de seguridad del refrigerador estén funcionando correctamente.

1.3 Definiciones de seguridad



Este es el símbolo de alerta de seguridad. Se usa para alertar sobre posibles riesgos de lesiones personales. Respete todos los mensajes de seguridad que siguen a este símbolo para evitar posibles lesiones o la muerte.

PELIGRO

PELIGRO: Indica una situación inminentemente peligrosa que, si no se evita, provocará la muerte o lesiones graves.

ADVERTENCIA!

ADVERTENCIA: Indica una situación posiblemente peligrosa que, si no se evita, podría provocar la muerte o lesiones graves.

PRECAUCIÓN!

PRECAUCIÓN: Indica una situación posiblemente peligrosa que, si no se evita, podría provocar lesiones leves o moderadas.

IMPORTANTE

IMPORTANTE: Indica información de instalación, funcionamiento o mantenimiento que es importante, pero que no está relacionada con peligros.

PELIGRO

PELIGRO: Riesgo de incendio o explosión. Presencia de refrigerante inflamable. No use dispositivos mecánicos para descongelar el refrigerador. No perfore los tubos del refrigerante. PELIGRO: Riesgo de incendio o explosión. Presencia de refrigerante inflamable. La reparación solo puede estar a cargo de personal de servicio capacitado. Use solo piezas de reparación autorizadas por el fabricante. El equipo de reparación que se utilice debe estar diseñado para refrigerantes inflamables. Siga todas las instrucciones de reparación del fabricante. No perfore los tubos del refrigerante.



PRECAUCIÓN!



PRECAUCIÓN: Riesgo de incendio o explosión. Descarte el refrigerador adecuadamente según los reglamentos federales o locales vigentes. Presencia de refrigerante inflamable.

PRECAUCIÓN: Riesgo de incendio o explosión debido a la perforación del tubo refrigerante. Siga atentamente las instrucciones de manipulación. Presencia de refrigerante inflamable.

ADVERTENCIA!

SOLO PARA RESIDENTES DE CALIFORNIA

¡ADVERTENCIA! Cáncer y daño reproductivo <http://www.P65Warnings.ca.gov>

1.4 Seguridad infantil

Este aparato no está diseñado para ser utilizado por personas (incluidos niños) con capacidades físicas, sensoriales o mentales reducidas, o falta de experiencia y conocimiento, a menos que se hayan recibido supervisión o instrucción sobre el uso del aparato por parte de una persona responsable de su seguridad.

Destruya o recicle la caja, las bolsas plásticas y cualquier material de envoltura exterior inmediatamente después de desembalar el refrigerador. Los niños no deben usar estos elementos para jugar. Las cajas cubiertas con tapetes, cubrecamas, láminas de plástico o envolturas elásticas pueden convertirse en cámaras herméticas y causar asfixia rápidamente.

1.5 Instrucciones de seguridad importantes

No almacene ni use gasolina ni otros vapores o líquidos inflamables cerca de este o de ningún otro electrodoméstico.

No almacene sustancias explosivas como latas de aerosol con un propelente inflamable en este electrodoméstico.

No opere el refrigerador en presencia de gases explosivos.

Evite el contacto con las piezas móviles del dispensador de hielo automático.

Retire todas las grapas de la caja. Las grapas pueden causar cortes graves y también dañar los acabados si entran en contacto con otros electrodomésticos o muebles.

ADVERTENCIA!

No utilice aparatos eléctricos dentro de los compartimentos de almacenamiento de alimentos del electrodoméstico a menos que sean del tipo recomendado por el fabricante.

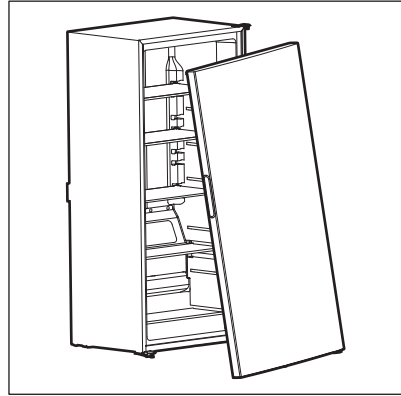

1.6 Correcta eliminación de su refrigerador o congelador

Riesgo de encierro accidental de menores

La asfixia y el encierro accidental de menores no son problemas del pasado. Los refrigeradores o congeladores desechados o abandonados siguen siendo peligrosos, incluso si es "tan solo por unos días". Si desecha un refrigerador o congelador antiguo, siga las instrucciones que se indican a continuación para prevenir accidentes.

Recomendamos firmemente los métodos de reciclaje o eliminación responsable de electrodomésticos. Consulte con la compañía de servicios públicos o visite <http://www.energystar.gov/recycle> para obtener más información sobre cómo reciclar un refrigerador antiguo.

Antes de desechar su refrigerador/ congelador antiguo:

- Retire las puertas.
- Deje los estantes en su lugar, para que los niños no puedan entrar con facilidad.
- Pida a un técnico de servicio capacitado que lo retire.

IMPORTANTE

Eliminación de CFC/HCFC

Su refrigerador antiguo puede tener un sistema de enfriamiento que usa clorofluorocarbonos o hidroclorofluorocarbonos (CFC o HCFC). Se cree que los CFC y HCFC dañan el ozono estratosférico si se liberan a la atmósfera. Otros refrigerantes también pueden causar daños al medioambiente si se liberan a la atmósfera.

Si está desechando su refrigerador antiguo, asegúrese de que un técnico calificado retire el refrigerante para desecharlo correctamente. Si libera refrigerante de manera intencional, puede ser objeto de multas y encarcelamiento, en virtud de las disposiciones de la legislación ambiental.

1.7 Información sobre la electricidad

IMPORTANTE

Girando los controles del electrodoméstico a OFF se desactivará el sistema de enfriamiento del electrodoméstico, pero no se dejará de proveer energía a la bombilla y a otros componentes eléctricos. Para desconectar la energía del electrodoméstico, debe desenchufar el cable de alimentación del tomacorriente.

- El electrodoméstico debe estar enchufado a un tomacorriente

exclusivo de CA de 115 V, 60 Hz y 15 A. El cable de alimentación del electrodoméstico está equipado con un enchufe de conexión a tierra de tres clavijas para brindar protección contra el riesgo de descarga eléctrica. Debe enchufarse directamente en un receptáculo de tres clavijas con conexión a tierra adecuada. El receptáculo debe instalarse de acuerdo con los códigos y las ordenanzas locales. Consulte a un electricista capacitado. No utilice un cable de extensión ni un adaptador.

ADVERTENCIA!

Evite el peligro de incendio o descarga eléctrica.

- Si el cable de alimentación está dañado, un técnico de servicio autorizado debe reemplazarlo para evitar cualquier riesgo.
- No tire del cable de alimentación para desenchufar el electrodoméstico. Sujete el enchufe firmemente y extráigalo del receptáculo para evitar que el cable de alimentación se dañe.
- Desenchufe el electrodoméstico antes de limpiarlo y antes de cambiar la

bombilla para evitar una descarga eléctrica.

- El rendimiento puede verse afectado si el voltaje varía en un 10 % o más. Si el electrodoméstico funciona con energía insuficiente, el compresor puede dañarse. Dicho daño no está cubierto por su garantía.
- No enchufe la unidad a un tomacorriente controlado por un interruptor de pared o una cuerda de tracción, para evitar que el electrodoméstico se apague accidentalmente.
- De ningún modo presione, ate o doble el cable de alimentación.

ADVERTENCIA!

En ningún caso debe cortar, retirar ni anular la clavija de conexión a tierra (A). Utilice siempre el cable de alimentación con enchufe con conexión a tierra de 3 clavijas y receptáculo de pared con conexión a tierra.



2. INSTALACIÓN

En este Manual de uso se brindan instrucciones generales de instalación y funcionamiento para su modelo. Recomendamos recurrir a un técnico profesional de servicio o de instalación de cocinas para instalar su electrodoméstico. Use el electrodoméstico solo como se indica en este Manual de usuario. Antes de encender el electrodoméstico, siga estos primeros pasos importantes.

2.1 Ubicación

- Si es posible, coloque el electrodoméstico donde evite la luz solar directa y la proximidad con estufas, lavavajillas o cualquier otra fuente de calor.
- El electrodoméstico debe instalarse en un piso nivelado y lo suficientemente fuerte como para soportar una carga completa.

ADVERTENCIA!

Este electrodoméstico está diseñado para usarse en aplicaciones domésticas residenciales y similares en interiores, como:

- Cocina/Kitchenette
- Despensa
- Sótano
- Garaje cerrado
- Otros entornos de tipo residencial en interiores

IMPORTANTE

Este electrodoméstico está listo para el garaje. Está diseñado para utilizarse en temperaturas ambiente entre 0°F (-18°C) y 110 °F (43 °C).

⚠ PRECAUCIÓN!

Este electrodoméstico es convertible y puede funcionar como refrigerador o congelador. No instale el electrodoméstico en lugares donde la temperatura:

- aumente por encima de los 110 °F (43 °C).
- disminuya por debajo de los 0°F (-18°C).

El compresor no podrá mantener las temperaturas adecuadas dentro del electrodoméstico.

⚠ ADVERTENCIA!

Deje los siguientes espacios libres para facilitar la instalación, la circulación adecuada del aire y las conexiones eléctricas y de plomería:

- Laterales 3" (75 mm)
- Parte posterior 3" (75 mm)

📌 NOTA

Las paredes exteriores del electrodoméstico pueden calentarse a medida que el compresor transfiere calor desde el interior. Las temperaturas pueden ser incluso 30°F mayores que la temperatura ambiente. En climas más cálidos, es importante dejar suficiente espacio para que circule el aire alrededor del electrodoméstico.

2.2 Nivelación

Al colocar el electrodoméstico, asegúrese de que esté nivelado, con todas las esquinas inferiores apoyadas firmemente sobre un suelo sólido. Puede ajustarlo usando las dos patas niveladoras de la parte inferior delantera del electrodoméstico.

3. RETIRO E INVERSIÓN DE LA PUERTA

3.1 Desmontaje/inversión de la puerta

Herramientas necesarias: Destornilladores de cabeza plana y Phillips™.

1. Desenchufe y desocupe el electrodoméstico.
2. Retire la cubierta de la bisagra superior, los tornillos y la bisagra superior.

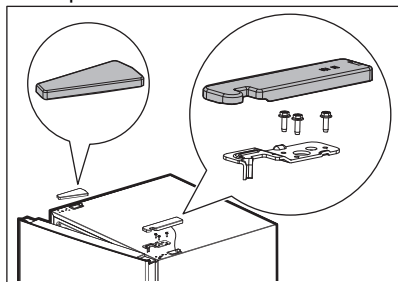

3. Retire la puerta levantándola para sacarla de la bisagra inferior. Póngala sobre una superficie acolchada.
4. Retire el componente de la bisagra inferior e instálelo en el lado opuesto.

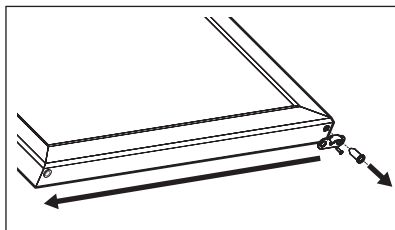

5. Retire las patas niveladoras y la bisagra inferior e instale todo en los lados opuestos. No ajuste la bisagra por completo.

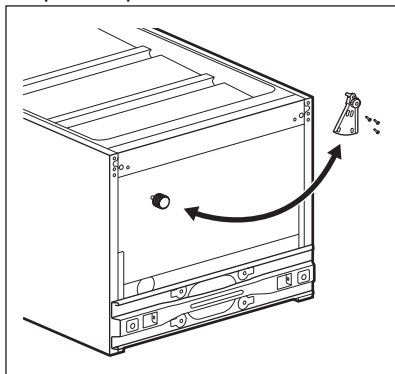

6. Ponga la puerta del congelador en el pasador de la bisagra inferior y alinéela vertical y horizontalmente.
7. Instale la bisagra superior y la cubierta de la bisagra.

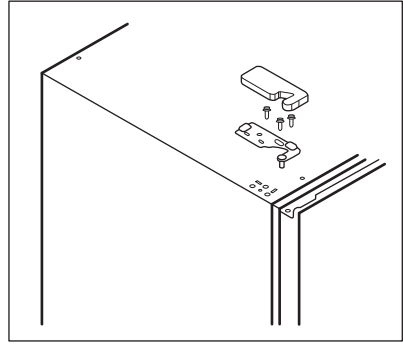

4. CARACTERÍSTICAS

▶ IMPORTANTE

Las características pueden variar según el modelo.

Tenemos accesorios disponibles para su electrodoméstico y puede comprarlos en Frigidaire.com o llamando al 1-800-374-4432 (llamada gratuita).

4.1 Descripción general del producto

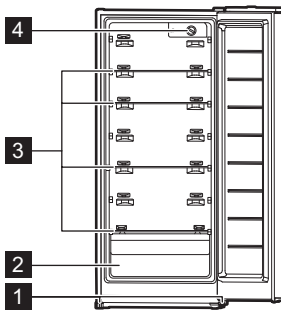

- 1 Patas niveladoras
- 2 Bandeja
- 3 Estantes de vidrio
- 4 Control del congelador

5. CONTROLES Y CONFIGURACIÓN

5.1 Control de electrodomésticos

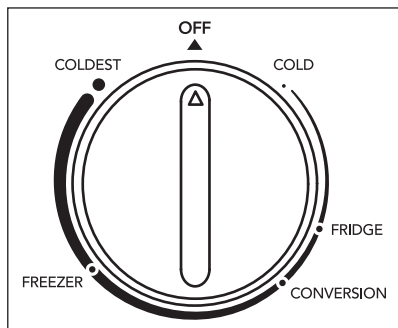

IMPORTANTE

Las temperaturas internas pueden variar dependiendo del lugar en donde esté ubicado el electrodoméstico, la temperatura ambiente de la habitación y la frecuencia con que abra la puerta.

NOTA

Si el electrodoméstico se encuentra en un garaje o en un área donde la temperatura es inferior a °F 50, configure el control en el ajuste más frío para mejorar el desempeño del congelador.

Gire el disco para ajustar la temperatura. Ajuste la temperatura gradualmente; ajuste en pequeños incrementos, permitiendo que la temperatura se estabilice.

El electrodoméstico puede funcionar en modo congelador (CONGELADOR, MÁS FRÍO) o en modo refrigerador (FRÍO, REFRIGERADOR). Use la función CONVERSIÓN al cambiar el funcionamiento del electrodoméstico entre refrigerador y congelador. Antes de cambiar el modo:

- **De congelador a refrigerador:**
Retire los alimentos que desee mantener congelados y guárdelos en otro congelador para evitar que se descongelen.
- **De refrigerador a congelador:**
Retire los alimentos que desee mantener frescos y guárdelos en otro refrigerador para evitar que se congelen.

6. MANTENIMIENTO Y LIMPIEZA

6.1 Limpieza

Antes de limpiar, saque los alimentos del electrodoméstico y guárdela bien tapada.

Limpie con regularidad el interior del electrodoméstico y los accesorios con un paño y agua tibia.

No use limpiadores abrasivos. Después de limpiar aclare con agua fresca y seque a conciencia con un paño limpio.

PRECAUCIÓN!

Desconecte el electrodoméstico del suministro eléctrico antes de limpiarlo para evitar peligros eléctricos. Nunca limpie el electrodoméstico con un limpiador a vapor. Deje que el electrodoméstico se seque antes de usarlo.

IMPORTANTE

No utilice disolventes orgánicos, como jugo de limón, jugo de una piel de naranja, ácido butírico o limpiadores que contengan ácido acético.

6.2 Descongelación

Antes del descongelamiento

Para evitar el descongelamiento frecuente, use un raspador de plástico para eliminar la escarcha. Raspe con un movimiento de tracción.

IMPORTANTE

No utilice instrumentos de metal para quitar la escarcha.

Es importante descongelar y limpiar el congelador cuando se haya acumulado de 1/4 a 1/2" de escarcha.

ADVERTENCIA!

Desenchufe siempre el electrodoméstico antes de descongelar.

No tire del cable de alimentación para desenchufar el electrodoméstico. Sujete el enchufe firmemente y extraígallo del receptáculo.

IMPORTANTE

Cuando se coloca el control en la posición OFF se apaga el compresor, pero no se desconecta la alimentación a los otros componentes eléctricos.

Descongelación

La escarcha puede tender a acumularse más rápido en la parte superior del congelador debido al aire caliente y húmedo que ingresa en el electrodoméstico cuando se abre la puerta.

Retire los alimentos y deje la puerta abierta al descongelar el electrodoméstico.

7. RESOLUCIÓN DE PROBLEMAS

Permítanos ayudarle a resolver su inquietud. Esta sección le ayudará con los problemas comunes. Si nos necesita, visite nuestro sitio web, hable con un representante o llámenos. Podemos ayudarle a evitar una visita del servicio de reparación. Si necesita servicio de reparación, podemos iniciarlo nosotros. Visite Frigidaire.com o llame al número gratuito 1-800-374-4432.

Funcionamiento del electrodoméstico

Problema	Posible causa	Solución habitual
El electrodoméstico no funciona.	Es posible que el electrodoméstico no esté enchufado o que el enchufe esté suelto.	Asegúrese de que el enchufe esté bien colocado en el tomacorriente.
	Es posible que los fusibles de la casa se hayan fundido o se haya desconectado el disyuntor.	Compruebe/sustituya el fusible por un fusible de retardo de 15 amperios. Restablezca el interruptor de circuito.
	La toma puede ser defectuosa.	Llame a un electricista capacitado.
La temperatura dentro del electrodoméstico es demasiado fría.	La temperatura está configurada con el ajuste más frío.	Gire el control a un ajuste más cálido.

Problema	Posible causa	Solución habitual
La temperatura dentro del electrodoméstico es demasiado cálida.	La temperatura está configurada con el ajuste más cálido.	Gire el control a un ajuste más frío y deje que pasen varias horas para que se establezca la temperatura.
	La puerta se mantiene abierta durante demasiado tiempo o se abre con demasiada frecuencia.	El aire caliente ingresa al electrodoméstico cada vez que se abre la puerta. Abra la puerta con menos frecuencia.
	Es posible que se hayan almacenado grandes cantidades de alimentos calientes o tibios recientemente.	Espere a que el electrodoméstico llegue a la temperatura seleccionada después de meter dentro los alimentos.
	El electrodoméstico se ha desconectado recientemente durante un período de tiempo.	El electrodoméstico requiere 24 horas para enfriarse por completo.

Sonido y ruido

Problema	Posible causa	Solución habitual
Ruido de vibración o traqueteo.	El electrodoméstico no está nivelado. Se balancea sobre el piso al moverlo levemente.	Nivele la unidad. Consulte la sección de Nivelación en Instalación.
	El piso está desnivelado o es frágil, lo que provoca que el electrodoméstico se agite con un mínimo movimiento.	Asegúrese de que el piso pueda soportar el electrodoméstico. Nivélelo colocando cuñas de madera o metal debajo de una parte del electrodoméstico.
	El electrodoméstico está tocando la pared.	Nivele el electrodoméstico o ajuste su posición. Consulte la sección de Nivelación en Instalación.

Agua/humedad/escarcha en el interior del electrodoméstico

Problema	Posible causa	Solución habitual
Se forma humedad en las paredes internas.	El clima es caluroso y húmedo, lo que aumenta la tasa de acumulación de escarcha en el interior.	Esto es normal.
	Es posible que la puerta no selle correctamente.	Caliente con cuidado las partes que tengan fugas del sello de la puerta con el aire fresco de un secador de pelo y, al mismo tiempo, dé forma al sello a mano para asegurarse de que se asiente correctamente.
	La puerta se mantiene abierta durante demasiado tiempo o se abre con demasiada frecuencia.	Abra la puerta con menos frecuencia.

8. GARANTÍA LIMITADA

El electrodoméstico tiene la cobertura de una garantía limitada de un año. Durante un año a partir de la fecha de entrega original, Electrolux pagará todos los

costos de reparación o reemplazo de cualquier pieza de este electrodoméstico que resulte defectuosa en cuanto a materiales o mano de obra, siempre y

cuando dicho electrodoméstico se instale, utilice y mantenga de acuerdo con las instrucciones proporcionadas. Si su producto no se puede reparar ni reemplazar se le reembolsará el precio de compra, menos cualquier depreciación, impuesto u otros costos.

Exclusiones

Esta garantía no cubre lo siguiente:

1. Productos en los que se haya quitado o alterado el número de serie original, o en los que el número de serie no pueda leerse fácilmente.
2. Producto que se haya transferido de su propietario original a un tercero, o que se haya transportado fuera de . UU., Puerto Rico y Canadá.
3. Óxido en el interior o exterior de la unidad.
4. Los productos comprados "tal como están" no tienen cobertura de esta garantía.
5. Pérdida de alimentos debido a una falla en el refrigerador o congelador.
6. Productos utilizados en un entorno comercial.
7. Solicitudes de servicio que no sean por fallas o defectos en los materiales o mano de obra, o que sean por electrodomésticos no utilizados en un entorno doméstico común o que no se usen de acuerdo con las instrucciones proporcionadas.
8. Solicitudes de servicio para corregir la instalación del electrodoméstico o para indicarle cómo usar el electrodoméstico.
9. Gastos relacionados con el acceso al electrodoméstico para las tareas de servicio, como la remoción de molduras, armarios, estantes, etc., que no sean parte del electrodoméstico tal como se envía desde fábrica.
10. Solicitudes de servicio para reparar o reemplazar bombillas de luz, filtros de aire, filtros de agua, otros insumos, o perillas, manijas u otras piezas estéticas del electrodoméstico.
11. Recargos que incluyen, entre otros, cualquier solicitud de servicio después del horario de atención, durante los fines de semana o en días festivos, peajes, cargos de traslado en ferry o gastos de kilometraje por solicitudes

de servicio en áreas remotas, incluido el estado de Alaska.

12. Daños al acabado del electrodoméstico o al hogar producidos durante el transporte o la instalación, lo que incluye, entre otros elementos, pisos, gabinetes, paredes, etc.
13. Daños causados por servicios prestados por compañías de servicio no autorizadas; uso de repuestos que no sean originales de Electrolux u obtenidos de personas que no sean compañías de servicio autorizadas; o causas externas, tales como abuso, uso indebido, fuente de alimentación inadecuada, accidentes, incendios o fuerza mayor.

EXENCIÓN DE GARANTÍAS IMPLÍCITAS; LIMITACIÓN DE RECURSOS

EL RECURSO ÚNICO Y EXCLUSIVO DEL CLIENTE EN VIRTUD DE ESTA GARANTÍA LIMITADA SERÁ LA REPARACIÓN O EL REEMPLAZO DEL PRODUCTO, TAL COMO SE ESTIPULA EN EL PRESENTE. LOS RECLAMOS BASADOS EN GARANTÍAS IMPLÍCITAS, INCLUIDAS LAS GARANTÍAS DE COMERCIABILIDAD O IDONEIDAD PARA UN FIN EN PARTICULAR, SE LIMITAN A UN AÑO O AL PERÍODO MÁS BREVE PERMITIDO POR LA LEY, PERO NO MENOR A UN AÑO. ELECTROLUX NO SERÁ RESPONSABLE POR LOS DAÑOS CONSECUENTES O INCIDENTALES, TALES COMO DAÑOS MATERIALES Y GASTOS INCIDENTALES, QUE SEAN EL RESULTADO DE UN INCUMPLIMIENTO DE ESTA GARANTÍA LIMITADA ESCRITA O DE CUALQUIER GARANTÍA IMPLÍCITA. ALGUNOS ESTADOS Y PROVINCIAS NO PERMITEN LA EXCLUSIÓN O LIMITACIÓN DE DAÑOS INCIDENTALES O CONSECUENTES, NI LAS LIMITACIONES A LA DURACIÓN DE LAS GARANTÍAS IMPLÍCITAS, POR LO QUE ESTAS LIMITACIONES O EXCLUSIONES PODRÍAN NO SER APLICABLES A SU CASO. ESTA GARANTÍA ESCRITA LE OTORGA DERECHOS LEGALES ESPECÍFICOS. TAMBIÉN PUEDE TENER OTROS DERECHOS QUE VARIAN SEGÚN EL ESTADO.

Si necesita servicio

En caso de necesitar servicio, deberá proporcionar el número de serie del electrodoméstico y su recibo, comprobante de entrega u otro registro de pago adecuado, para determinar el período de garantía. Si se suministra el servicio, le recomendamos solicitar y conservar todos los recibos. El servicio en virtud de esta garantía se debe obtener a través del contacto con Electrolux en las direcciones o los números de teléfono que se indican a continuación.

Esta garantía solo es válida en los EE. UU., Puerto Rico y Canadá. En los Estados Unidos y Puerto Rico, su electrodoméstico está garantizado por Electrolux Consumer Products, Inc. En Canadá, su electrodoméstico está garantizado por Electrolux Canada Corp. Electrolux no autoriza a ninguna persona para cambiar ni para hacer adiciones a

ninguna de las obligaciones cubiertas por esta garantía. Las tareas de servicio y repuestos en virtud de esta garantía deben estar a cargo de Electrolux o una compañía de servicio autorizada. Las características o especificaciones del producto según se describen o ilustran están sujetas a cambios sin previo aviso.

EE. UU.

1-800-374-4432

Electrolux Consumer Products, Inc.
10200 David Taylor Drive
Charlotte, NC 28262

Canadá

1-800-265-8352

Electrolux Canada Corp.
5855 Terry Fox Way
Mississauga, Ontario, Canadá L5V 3E4







